

Dell™ Precision™
Mobile Workstation M2400
Beállítási és gyors referencia kézikönyv

Ez az útmutató áttekintést ad a számítógép funkcióira, műszaki adataira, gyors üzembeállítására, szoftverére és hibaelhárítására vonatkozó információkról. Az operációs rendszerre, eszközökre és technológiákra vonatkozó bővebb információkért lásd a *Dell™ Technology Útmutatót* a **support.dell.com weboldalon.**

Megjegyzések, figyelmeztetések és óvintézkedések



MEGJEGYZÉS: A MEGJEGYZÉSEK a számítógép biztonságosabb és hatékonyabb használatát elősegítő fontos tudnivalókat tartalmaznak.



FIGYELMEZTETÉS: A „FIGYELEM” hardver meghibásodás vagy adatvesztés potenciális lehetőségére hívja fel a figyelmet, egyben közli a probléma elkerülésének módját.



Az ÓVINTÉZKEDÉSEK esetleges tárgyi és személyi sérülésekre, illetve életveszélyre hívják fel a figyelmet.

Ha az Ön által vásárolt számítógép Dell™ n Series típusú, a dokumentumban szereplő, Microsoft® Windows® operációs rendszerekkel kapcsolatos utalások nem érvényesek.

A dokumentumban közölt információ külön értesítés nélkül is megváltozhat.

© 2008 Dell Inc. Minden jog fenntartva.

A Dell Inc. előzetes írásos engedélye nélkül szigorúan tilos a dokumentumot bármiféle módon sokszorosítani.

A szövegben használt védjegyek: A *Dell*, *DellConnect*, *MediaDirect*, *Latitude*, *Wi-Fi Catcher*, *ExpressCharge* és a *DELL* embléma a Dell Inc. védjegyei; a *Bluetooth* a Bluetooth SIG, Inc. tulajdonában lévő bejegyzett védjegy, és a Dell használatában van licenc alapján; Az Intel bejegyzett védjegy, és a *Core* az Intel Corporation védjegye az Egyesült Államokban és más országokban; vagy más országokban bejegyzett védjegye; a *Microsoft*, *Windows*, *Windows Vista*, és a *Windows Vista* start gomb embléma a Microsoft Corporation védjegye vagy bejegyzett védjegye az Egyesült Államokban és/vagy más országokban; továbbá a *TouchStrip* az UPEK Inc. védjegye.

A dokumentumban egyéb védjegyek és védett nevek is szerepelhetnek, amelyek a védjegyet vagy nevet bejegyeztető cégre, valamint annak termékeire vonatkoznak. A Dell Inc. elhárít minden, a sajátján kívüli védjegyekkel és márkanevekkel kapcsolatban benyújtott tulajdonjogi keresetet.

PP27L típus

2008. május

P/N WU269

Rev. A00

Tartalomjegyzék

1	A számítógép.	7
	Előnézet	7
	Hátulnézet.	9
	Alulnézet	10
	Az akkumulátor eltávolítása.	10
	Vezeték nélküli kapcsoló és Dell™ Wi-Fi Catcher™ hálózat kereső	11
2	A számítógép összeállítása.	13
	Gyors telepítés	13
	Csatlakozás az Internethez	16
	Internetkapcsolat beállítása	16
	Információk átvitele az új számítógépre.	18
	Windows Vista® operációs rendszer	18
	Microsoft Windows® XP	18
3	Műszaki adatok	23

4	Hibaelhárítás	33
	Eszközök	33
	Üzemjelző fények	33
	Hangkódok	33
	Hibaüzenetek	35
	Rendszerüzenetek	42
	Szoftveres és hardveres problémák megoldása	43
	Dell Diagnostics	44
	Hibaelhárítási javaslatok	46
	Tápellátással kapcsolatos problémák	47
	Memóriaproblémák	48
	Lefagyások és szoftver problémák	49
	Dell Technical Update szolgálat	51
	Dell Support segédprogram	51
5	Szoftver újratelepítése	53
	Illesztőprogramok	53
	Az illesztőprogramok megkeresése.	53
	Az illesztőprogramok és segédprogramok újratelepítése	54
	Az operációs rendszer visszaállítása	56
	A Microsoft® Windows® rendszer-visszaállítás használata	57
	A Factory Image Restore segédprogram használata:	59
	Az Operating System (Operációs rendszer) adathordozó használata	60

6	Információkeresés	63
7	Segítségkérés	65
	Segítségszerzés.	65
	Műszaki támogatás és ügyfélszolgálat	66
	DellConnect™.	66
	Online Szolgáltatások	66
	AutoTech Service	67
	Automatizált rendelési állapot szolgálat.	68
	Problémák a rendeléssel	68
	Termékinformáció.	68
	Eszközök visszaküldése garanciális javításra vagy visszafizetésre	68
	Telefonhívás előtti teendők	69
	Kapcsolatfelvétel a Dell-lel	71
	Tárgymutató	73

A számítógép

Előnézet

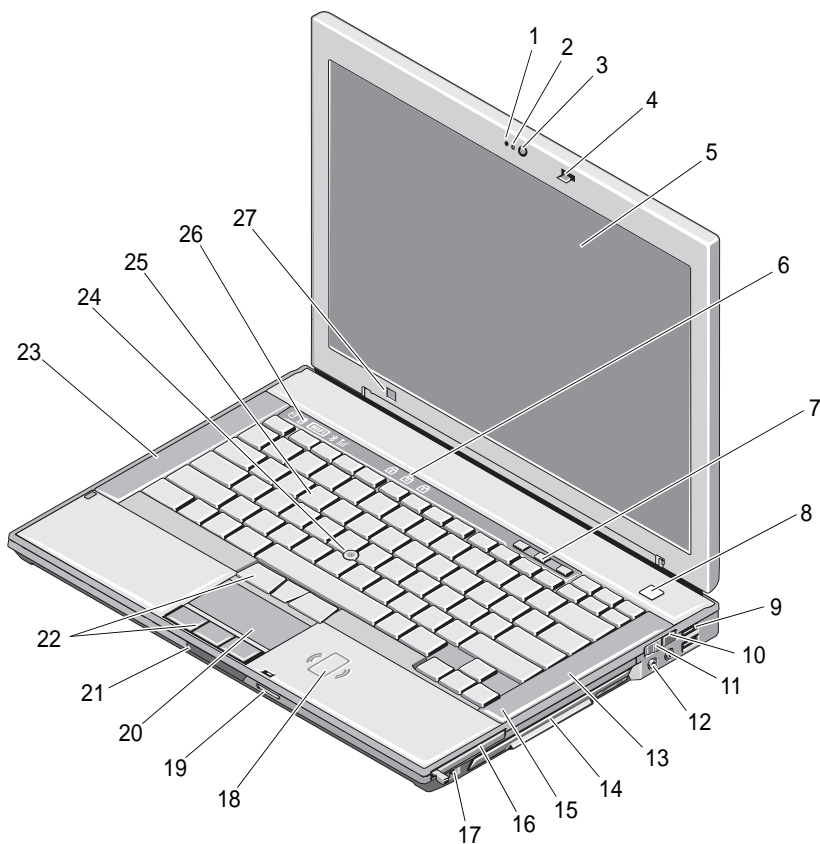

- | | | | |
|---|-----------------------|---|------------------------------------|
| 1 | mikrofon (opcionális) | 2 | kamera fény (opcionális) |
| 3 | kamera (opcionális) | 4 | a képernyő zárja |
| 5 | képernyő | 6 | a billentyűzet állapotjelző-lámpái |

7	hangerő-szabályozó gombok	8	tápellátás gomb
9	USB-csatlakozók (2)	10	Wi-Fi Catcher™ hálózat kereső
11	vezeték nélküli kapcsoló	12	audio csatlakozók (2)
13	jobb oldali hangszóró	14	moduldokkoló egység (optikai meghajtóval)
15	ujjlenyomat olvasó (opcionális)	16	ExpressCard kártyanyílás
17	IEEE 1394a csatlakozó	18	érintkező nélküli smart-card olvasó
19	Secure Digital (SD) memóriakártya olvasó	20	érintőpanel (touch pad)
21	képernyő zár kioldó	22	az érintőpad és a joystick-bütyök gombjai
23	bal oldali hangszóró	24	joystick-bütyök
25	billentyűzet	26	az eszközök állapotjelző-lámpái
27	környezeti világítás érzékelő		

Hátulnézet

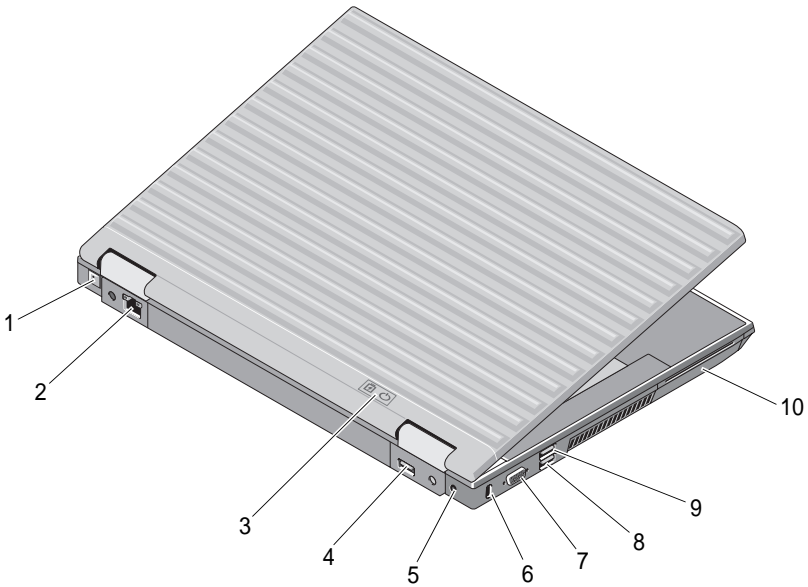

- | | | | |
|---|-------------------------------|----|---------------------------|
| 1 | RJ-11 csatlakozó (opcionális) | 2 | RJ-45 hálózati csatlakozó |
| 3 | akkumulátor/üzemjelző fények | 4 | többüzemmódú DisplayPort |
| 5 | váltakozó áramú adapter | 6 | biztonsági kábel nyílása |
| 7 | monitorcsatlakozó | 8 | eSATA/USB-csatlakozó |
| 9 | USB PowerShare csatlakozó | 10 | intelligenskártya-olvasó |

! **VIGYÁZAT:** A számítógép szellőző- és egyéb nyílásait soha ne zárja el, a nyílásokon semmit ne dugjon be, illetve ne hagyja, hogy a nyílásokban por rakódjon le. Működés közben ne tartsa a számítógépet rosszul szellőző helyen, például becsukott táskában. Megfelelő szellőzés hiányában károsodhat a számítógép vagy tűz keletkezhet. A számítógép melegedés esetén bekapcsolja a ventilátort. A ventilátor által keltett zaj normális, és nem jelenti azt, hogy probléma lenne a ventilátorral vagy a számítógéppel.

Alulnézet

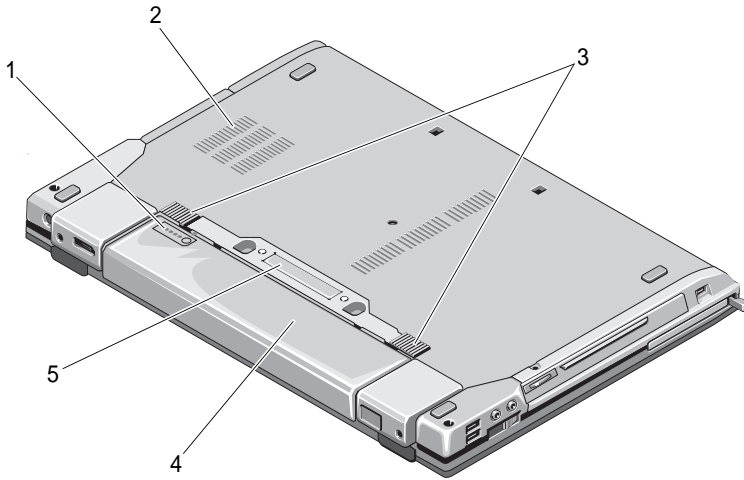

- | | | | |
|---|----------------------------|---|------------------|
| 1 | akkumulátor töltöttségmérő | 2 | szellőzőnyílások |
| 3 | akkumulátor kioldó retesz | 4 | akkumulátor |
| 5 | dokkolóeszköz csatlakozója | | |

Az akkumulátor eltávolítása

- ⚠ VIGYÁZAT:** Az ebben a részben ismertetett műveletek elvégzése előtt olvassa el a a számítógéphez kapott biztonsági utasításokat.
- ⚠ VIGYÁZAT:** Nem megfelelő elem használata növeli a tűz- és robbanásveszélyt. Az akkumulátort csak a Delltől származó, kompatibilis akkumulátorra cserélje. Az akkumulátort az Ön Dell™ számítógépével történő használatra terveztük. Számítógépéhez ne használjon más számítógépekből származó akkumulátort.
- ⚠ VIGYÁZAT:** Mielőtt a következő műveletekbe kezd, kapcsolja ki a számítógépet, húzza ki a tápadaptert a konnektorból és a számítógépből, húzza ki a modemet a fali aljzatból és a számítógépből, és válasszon le minden külső kábelt a számítógépről.

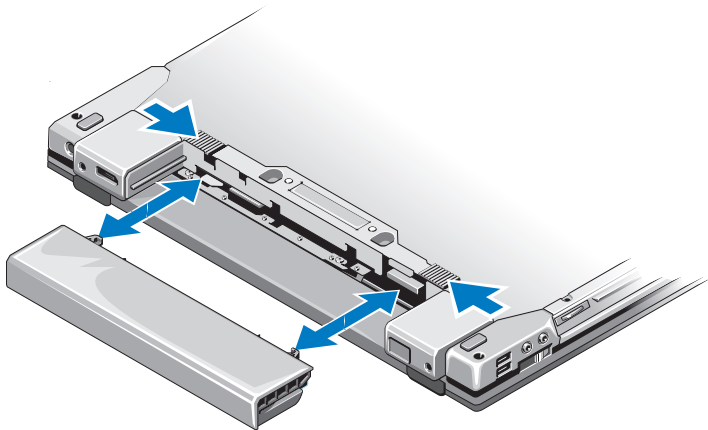

Vezeték nélküli kapcsoló és Dell™ Wi-Fi Catcher™ hálózat kereső



vezeték nélküli kapcsoló ikon







Dell Wi-Fi Catcher hálózat kereső ikon

A vezeték nélküli kapcsolót használja a vezeték nélküli hálózatok engedélyezéséhez vagy letiltásához, és a Wi-Fi Catcher hálózat keresőt a hálózatok kereséséhez. Az internetre való kapcsolódásról lásd „Csatlakozás az Internethez” 16. oldal.

A számítógép összeállítása

Gyors telepítés

-  **VIGYÁZAT:** Az ebben a részben ismertetett műveletek elvégzése előtt olvassa el a a számítógéphez kapott biztonsági utasításokat.
 -  **VIGYÁZAT:** Az egyenáramú adapter világszerte bármely hálózati csatlakozóaljzattal működik. Mindemellett, a tápcsatlakozók és elosztók országonként eltérőek lehetnek. Nem megfelelő kábellel vagy ha azt helytelenül csatlakoztatja a hálózati csatlakozóaljzatra vagy elosztóra, tüzet okozhat vagy a készülék károsodását okozhatja.
 -  **FIGYELMEZTETÉS:** Amikor az egyenáramú adapter kábelét kihúzza a számítógépből, a csatlakozót fogja meg és ne a kábelt, majd húzza meg határozottan, de óvatosan a kábel sérülésének elkerülése érdekében. Mikor felcsavarja a váltakozó áramú adapter kábelét, győződjön meg, hogy követi a csatlakozó szögét, hogy elkerülje a kábel sérülését.
 -  **MEGJEGYZÉS:** Egyes eszközök nem találhatóak a csomagban, ha nem rendelte meg azokat.
- 1 Csatlakoztassa a váltakozó áramú átalakítót a számítógép tápcsatlakozójához és a fali csatlakozóaljzathoz.

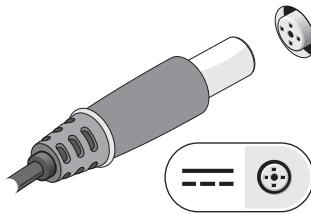

- 2 Csatlakoztassa a hálózati kábelt.

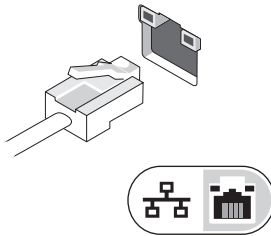

- 3 Csatlakoztassa az USB-eszközöket, mint az egeret, vagy a billentyűzetet.

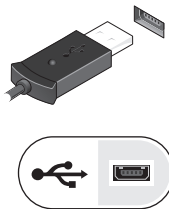

- 4 Csatlakoztassa az IEEE 1394 eszközöket, mint például a DVD-lejátszót.

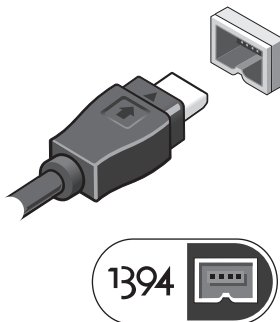

- 5 Nyissa fel a számítógép képernyőjét, és a számítógép bekapcsolásához nyomja meg a tápellátás gombot.



MEGJEGYZÉS: Javasoljuk, hogy bármilyen kártya telepítése előtt, a számítógép dokkoló állomáshoz vagy egyéb külső eszközhöz, például nyomtatóhoz történő csatlakoztatása előtt egyszer indítsa újra a számítógépet.

Kapcsolódjon az internethez. Lásd „Csatlakozás az Internethez” 16. oldal.

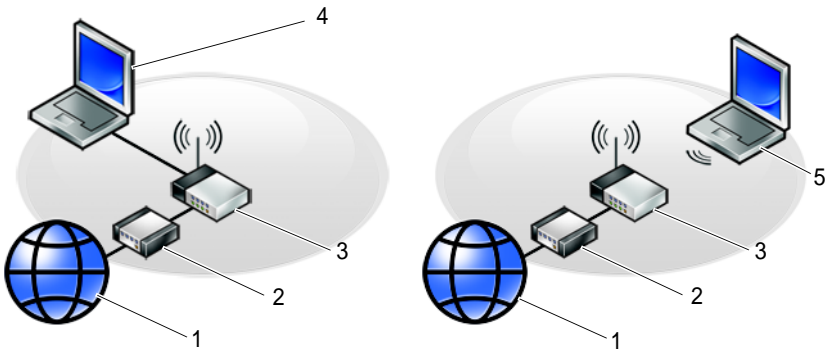

- 1 internetszolgáltatás
- 2 kábel vagy DSL-modem
- 3 vezeték nélküli útválasztó
- 5 laptop vezeték nélküli csatlakozással

- 4 laptop vezetékes csatlakozással

Csatlakozás az Internethez



MEGJEGYZÉS: Az internetszolgáltatók és ajánlataik országoként változnak.

Az internethez való csatlakozáshoz szüksége van egy modemes vagy hálózati kapcsolatra, valamint egy internetszolgáltatóra. *Amennyiben betárcsázós kapcsolatot használ,* csatlakoztassa a telefonvonalat a számítógép modemszatlakozójába és a telefon fali aljzatába mielőtt megkezdje az internetkapcsolat beállítását. Amennyiben DSL vagy kábel/műholdas modemkapcsolatot használ, *kérjen útmutatást a beállításhoz internetszolgáltatójától.*

Internetkapcsolat beállítása

Internetkapcsolat beállítása az internetszolgáltató (ISP) által nyújtott ikon segítségével.

- 1 Mentsen el, és zárjon be minden nyitott fájlt, majd lépjen ki minden futó alkalmazásból.
- 2 Duplán kattintson az internetszolgáltató ikonjára a Microsoft® Windows® asztalon.
- 3 A beállítás elvégzéséhez kövesse a képernyőn megjelenő utasításokat.

Amennyiben az asztalon nincs ISP-ikon, vagy ha az internetkapcsolatot egy másik internetszolgáltatóval akarja létrehozni, kövesse az alábbi szakaszok közül a megfelelőt.





MEGJEGYZÉS: Amennyiben nem tud kapcsolódni az internethez, lásd a *Dell Technology Útmutatót*. Amennyiben a múltban sikeresen csatlakozott, lehetséges, hogy az internetszolgáltató (ISP) átmeneti üzemzavaráról van szó. Lépjen kapcsolatba internetszolgáltatójával a szolgáltatás állapotának ellenőrzése céljából, vagy próbálja meg újra a csatlakozást később.



MEGJEGYZÉS: Készítse elő az internetszolgáltatótól kapott információkat. Amennyiben nincs internetszolgáltatója, tanulmányozza a **Kapcsolódás az internethez** varázslót.

Windows Vista® operációs rendszer

- 1 Mentsen el, és zárjon be minden nyitott fájlt, majd lépjen ki minden futó alkalmazásból.
- 2 Kattintson a Windows Vista Start gombjára a  → **Vezérlőpultra**

- 3 A **Hálózat és Internet** elemnél válassza a **Kapcsolódás az internethez** lehetőséget.
 - 4 A **Kapcsolódás az internethez** ablakban, válassza vagy a **Szélessáv (PPPoE)** vagy a **Telefonos kapcsolatot**, a kapcsolódás módjától függően.
 - Válassza a **Szélessáv** elemet, ha DSL vagy műholdas modem, kábeltelvíziós modem vagy Bluetooth vezeték nélküli technológia használatával kíván csatlakozni az internetre.
 - Válassza a **Betércsázás** elemet, ha telefonos modemet vagy ISDN-kapcsolatot használ.
-  **MEGJEGYZÉS:** Amennyiben nem tudja, hogy milyen csatlakozástípust válasszon, kattintson a **Segítség a választáshoz** gombra, vagy lépjen kapcsolatba internetszolgáltatójával.
- 5 Kövesse a képernyőn megjelenő utasításokat, és a beállítás befejezéséhez használja az internetszolgáltatójától kapott beállítási információkat.

Microsoft Windows® XP

- 1 Mentsen el, és zárjon be minden nyitott fájlt, majd lépjen ki minden futó alkalmazásból.
- 2 Kattintson a **Start** → **Internet Explorer** → **Kapcsolódás az internethez** elemre
- 3 A következő ablakban kattintson a megfelelő lehetőségre:
 - Amennyiben nincsen internetszolgáltatója (ISP), kattintson a **Válasszok egy internetszolgáltatót (ISP) a felkínált listából** pontra.
 - Amennyiben kapott beállítási információkat internetszolgáltatójától, de nem kapott telepítő CD-t, kattintson a **Kézzel állítom be a kapcsolatomat** pontra.
 - Amennyiben rendelkezik CD-vel, kattintson az **Az internetszolgáltatótól kapott lemezt használom** pontra.
- 4 Kattintson a **Tovább** gombra.

Amennyiben a 3. lépés pontnál a **Kézzel állítom be a kapcsolatomat** lehetőséget választotta, folytassa itt: 5. lépés. Ellenkező esetben a telepítés befejezéséhez kövesse a képernyőn megjelenő utasításokat.

 **MEGJEGYZÉS:** Amennyiben nem tudja, hogy melyik csatlakozástípust válassza, lépjen kapcsolatba internetszolgáltatójával.

- 5 Kattintson a megfelelő opcióra a **Hogyan szeretne kapcsolódni az internethez?** kérdés alatt, majd kattintson a **Tovább** gombra.
- 6 A telepítés befejezéséhez használja az internetszolgáltatójától kapott információkat.

Információk átvitele az új számítógépre

Windows Vista® operációs rendszer

- 1 Kattintson a Windows Vista Start gombra , majd kattintson következőre: **Fájlok és beállítások átvitele** → **Windows Easy Transfer indítása**.
- 2 A **Felhasználói fiók felügyelete** párbeszédablakban kattintson a **Folytatás** gombra.
- 3 Kattintson az **Új átvitel indítása** vagy a **Folyamatban lévő átvitel folytatása** lehetőségre
- 4 Kövesse a Windows Áttelepítő varázsló képernyőn megjelenő utasításait.

Microsoft Windows® XP

A Microsoft Windows XP operációs rendszer a Fájlok és beállítások átvitele varázslóval könnyíti meg az adatok átvitelét a forrásszámítógépről egy új számítógépre.

Az adatokat hálózaton vagy egy soros kapcsolaton keresztül viheti át az új számítógépre, vagy tárolhatja azokat cserélhető adathordozón, például írható CD-n az új számítógépre való átvitel céljából.



MEGJEGYZÉS: Úgy is átvihet információkat régi számítógépről egy újra, hogy közvetlenül csatlakoztat egy soros kábelt a két számítógép bemeneti/kimeneti portjaihoz.

A két számítógép közötti közvetlen kábeles csatlakozás beállítására vonatkozó utasításokért lásd: Microsoft Knowledge Base Article #305621 (Microsoft tudásbázis, cikkszám 305621) (*How to Set Up a Direct Cable Connection Between Two Computers in Windows XP (Két számítógép közötti közvetlen kábeles kapcsolat beállítása Windows XP alatt)*). Előfordulhat, hogy bizonyos országokban ez az információ nem érhető el.

Ahhoz, hogy információkat vigyen át egy új számítógépre, a Fájlok és beállítások átvitele varázslót kell futtatnia.

Fájlok és beállítások átvitele varázsló futtatása az Operációs rendszer adathordozóval



MEGJEGYZÉS: Ehhez az eljáráshoz szükség van az *Operációs rendszer* adathordozóra. Ez az adathordozó opcionális és nem minden számítógéphez társított.

Új számítógép felkészítése a fájltvitelre:

- 1 Nyissa meg a Fájlok és beállítások átvitele varázslót: kattintson a **Start**→ **Minden program**→ **Kellékek**→ **Rendszereszközök**→ **Fájlok és beállítások átvitele varázsló** elemre.
- 2 Amikor megjelenik a **Fájlok és beállítások átvitele varázsló** üdvözlőképernyője, kattintson a **Tovább** gombra.
- 3 A **Melyik ez a számítógép?** képernyőn kattintson az **Új számítógép**→ **Tovább** elemre.
- 4 A **Rendelkezik Windows XP CD-vel?** képernyőn kattintson az **A Windows XP CD-ről fogom használni a varázslót**→ **Tovább** elemre.
- 5 Amikor megjelenik a **Most menjen a régi számítógéphez** képernyő, menjen a régi vagy a forrásként használt számítógéphez. Ezúttal *ne* kattintson a **Tovább** gombra.

Adatok másolása a régi számítógépről:

- 1 A régi számítógépbe helyezze be a Windows XP *Operációs rendszer* adathordozót.
- 2 Az **Üdvözlí Önt a Microsoft Windows XP** képernyőn kattintson a **További feladatok elvégzése** elemre.
- 3 A **Mit szeretne tenni?** panelen kattintson a **Fájlok és beállítások átvitele**→ **Tovább** elemre.
- 4 A **Melyik ez a számítógép?** képernyőn kattintson a **Régi számítógép**→ **Tovább** elemre.
- 5 Az **Átviteli módszer kiválasztása** képernyőn kattintson a kívánt átviteli módra.
- 6 A **Mit szeretne átvinni?** képernyőn válassza ki az átvinni kívánt elemeket, majd kattintson a **Tovább** gombra.
Miután az adatok másolása befejeződött, megjelenik **Az összegyűjtési szakasz befejezése** képernyő.
- 7 Kattintson a **Befejezés** gombra.

Az adatok átvitele az új számítógépre:

- 1 A **Most menjen a régi számítógéphez** képernyőn az új számítógépen kattintson a **Tovább** gombra.
- 2 A **Hol vannak a fájlok és a beállítások?** képernyőn válassza ki a beállítások és fájlok átvitelénél használni kívánt módszert, és kattintson a **Tovább** gombra.
A varázsló alkalmazza az összegyűjtött fájlokat és beállításokat az új számítógépre.
- 3 A **Kész** képernyőn, kattintson a **Kész** gombra, és indítsa újra a számítógépet.

A Fájlok és beállítások átvitele varázsló futtatása az operációs rendszert tartalmazó adathordozó nélkül

Ahhoz, hogy az *Operációs rendszer* adathordozó nélkül futtassa a Fájlok és beállítások átvitele varázslót, létre kell hoznia egy varázslólemezt, amely lehetővé teszi a biztonsági másolati rendszerképfájl létrehozását egy cserélhető adathordozón.

Varázslólemezt új számítógépén Windows XP alatt a következő lépések végrehajtásával hozhat létre:

- 1 Nyissa meg a Fájlok és beállítások átvitele varázslót: kattintson a **Start**→ **Minden program**→ **Kellékek**→ **Rendszereszközök**→ **Fájlok és beállítások átvitele varázsló** elemre.
- 2 Amikor megjelenik a **Fájlok és beállítások átvitele varázsló** üdvözlőképernyője, kattintson a **Tovább** gombra.
- 3 A **Melyik ez a számítógép?** képernyőn kattintson az **Új számítógép**→ **Tovább** elemre.
- 4 A **Rendelkezik Windows XP CD-vel?** képernyőn kattintson a **Varázslólemez létrehozása a következő meghajtón** elemre, majd a→ **Tovább** gombra.
- 5 Helyezze be a cserélhető adathordozót, például egy írható CD-t, majd kattintson az **OK** gombra.
- 6 Amikor befejeződött a lemez létrehozása, és megjelenik a **Most menjen régi számítógépéhez** üzenet, *ne* kattintson a **Tovább** gombra.
- 7 Menjen a régi számítógéphez.

Adatok másolása a régi számítógépről:

- 1 Helyezze be a varázsló lemezét a régi számítógépbe és kattintson a **Start**→**Futtatás** menüponton.
- 2 A **Futtatás** ablak **Megnyitás** mezőjében keresse meg a **fastwiz** elérési útvonalát (a megfelelő cserélhető adathordozón), és kattintson az **OK** gombra.
- 3 A **Fájlok és beállítások átvitele varázsló** üdvözlő képernyőjén kattintson a **Tovább** gombra.
- 4 A **Melyik ez a számítógép?** képernyőn kattintson a **Régi számítógép**→**Tovább** elemre.
- 5 Az **Átviteli módszer kiválasztása** képernyőn kattintson a kívánt átviteli módra.
- 6 A **Mit szeretne átvinni?** képernyőn válassza ki az átvinni kívánt elemeket, majd kattintson a **Tovább** gombra.
Miután az adatok másolása befejeződött, megjelenik **Az összegyűjtési szakasz befejezése** képernyő.
- 7 Kattintson a **Befejezés** gombra.

Az adatok átvitele az új számítógépre:

- 1 Az új számítógépen, a **Most menjen a régi számítógépéhez** párbeszédpanelen kattintson a **Tovább** gombra.
- 2 A **Hol vannak a fájlok és a beállítások?** képernyőn válassza ki a beállítások és fájlok átvitelénél használni kívánt módszert, és kattintson a **Tovább** gombra. Kövesse a kijelzőn megjelenő utasításokat.
A varázsló beolvassa az összegyűjtött fájlokat és beállításokat, és átmásolja a számítógépre.
Miután minden fájl és beállítás átmásolása megtörtént, megjelenik a **Befejezés** képernyő.
- 3 Kattintson a **Kész** gombra, majd indítsa újra az új számítógépet.



MEGJEGYZÉS: A műveletre vonatkozó bővebb információért a **support.dell.com** weboldalon keresse meg a 154781 számú dokumentumot (*What Are The Different Methods To Transfer Files From My Old Computer To My New Dell™ Computer Using the Microsoft® Windows® XP Operating System?* (Az új és a régi Dell™ számítógépem közötti fájlátvitel különféle módszerei Microsoft® Windows® operációs rendszer használatával)).



MEGJEGYZÉS: A Dell™ Knowledge Base (Dell™ tudásbázis) dokumentum nem minden országban érhető el.

Műszaki adatok

 **MEGJEGYZÉS:** A kínált opciók régióként eltérőek lehetnek. Ha a számítógép konfigurációjáról bővebb információt szeretne, kattintson a **Start** → **Súgó és támogatás** menüpontra, és válassza a számítógép adatainak megtekintését.

Processzor

Processzor típusa	Intel® Core™ 2 Duo
L1 gyorsítótár	32 kB instrukciónként, 32 kB adat gyorsítótár magonként
L2 gyorsítótár	megosztott 3 MB vagy 6 MB
Rendszerbusz frekvencia	1067 MHz

Rendszerinformáció

Chipkészlet	Intel PM45
Adatbusz szélesség	64 bit
DRAM busz szélesség	64 bit
Processzor cím busz szélesség	36 bit
Flash EPROM	SPI 32 Mbit
PCI-busz (csak diszkrét grafikus kártya)	x16 PCI Express

ExpressCard kártya (opcionális)

ExpressCard csatlakozó	ExpressCard bővítőhely (támogat mind USB- mind PCIe-alapú interfészeket)
Támogatott kártyák	34 mm és 54 mm

Secure Digital (SD) memóriakártya olvasó

Támogatott kártyák	SD, SDIO, SD HC, Mini SD (adapterrel) MMC, MMC+, Mini MMC (adapterrel)
--------------------	---

Memória

Memóriamodul csatlakozó	két DIMM-kártyanyílás
Rendelkezésre álló memóriakonfigurációk	1 GB (egy 1GB-os DIMM vagy két 512 MB-os DIMM) 2 GB (két DIMM) 4 GB (két DIMM) 8 GB (két DIMM, 64 bites Windows XP vagy Windows Vista operációs rendszer szükséges)
Memória típusa	DDR2 800 MHz (ha támogatja a chipkészlet és/vagy a processzorkombináció). csak nem-ECC memória
Minimális memóriaméret	1 GB
Maximális memóriaméret	8 GB (64 bites Windows XP vagy Windows Vista operációs rendszer szükséges)

MEGJEGYZÉS: A kétcsatornás sávszélesség kihasználása érdekében, mindkét nyílást ki kell használni, és egyforma kapacitással ellátni.

MEGJEGYZÉS: A megjelenített rendelkezésre álló memória nem tükrözi a teljes maximálisan telepített memóriát, mert egy bizonyos memória mennyiség a rendszerfájlok számára van fenntartva.

MEGJEGYZÉS: Az Intel® Active Management technológia (iAMT) bekapcsolásához, szükség van egy DIMM-bővítőhelyre az A jelű memóriafoglalatban.

A memóriafoglalattal kapcsolatos további tudnivalókat számítógépe *Szervizelési kézikönyvében* talál a support.dell.com weboldalon. Az iAMT technológiával kapcsolatos további tudnivalókat a *Dell™ Rendszergazdák útmutatójában* talál a support.dell.com weboldalon.

Portok és csatlakozók

Audio	mikrofon csatlakozó, sztereó fejhallgató/hangszóró csatlakozó
IEEE 1394a	4 lábás csatlakozó

Portok és csatlakozók (folytatás)

Mini-Card támogatás (belső csatlakozók)	egy fél méretű Mini-Card bővítőhely WLAN számára egy teljes méretű Mini-Card bővítőhely WWAN számára (Mobil szélessáv) egy teljes méretű Mini-Card bővítőhely WPAN számára (Bluetooth® vezeték nélküli technológia vagy ultra szélessáv [UWB]) MEGJEGYZÉS: Használhatja ugyanakkor a WWAN vagy WPAN teljes méretű Mini-Card bővítőhelyet az Intel® Flash Cache számára.
Modem	RJ-11 modem csatlakozó
Hálózati adapter	RJ-45 modem csatlakozó
Intelligenskártya-olvasó	beépített intelligenskártya-olvasó
USB, USB PowerShare, eSATA	négy 4-pólusú USB 2.0-kompatibilis csatlakozó MEGJEGYZÉS: A laptop négy USB-eszközt támogat. Az egyik USB-csatlakozó USB PowerShare csatlakozó, amely külső eszközöknek is biztosíthat tápellátást (pl. mobiltelefonnak). Egy másik USB-csatlakozó eSATA portként használható.
Videokártya	VGA-csatlakozó többüzemmódú DisplayPort

Kommunikáció

Modem	belső opcionális modem
Hálózati adapter	10/100/1000 Ethernet LAN az alaplapon
Vezeték nélküli	WLAN fél méretű Mini-Card, WWAN és WPAN teljes Mini-Card Bluetooth® vezeték nélküli technológia UWB-technológia
Mobil széles sáv	teljes Mini-Card
GPS	rendszer támogatja a Mobile Broadband teljes Mini-Card

Videokártya

Video típus	alaplapra integrált diszkrét videokártya, gyorsított hardver, OpenGL grafika támogatás
Adatbusz	PCI-E grafikus kártya x16
Képernyővezérlő	nVIDIA Quadro FX370M
Videó memória	diszkrét videó: 256 MB kiosztott memória
Videó kimenet	VGA-csatlakozó, többüzemmódú DisplayPort

Audio

Audio típus	kétszatórnás kiváló minőségű audio (Azalia)
Audiovezérlő	IDT 92HD71B
Sztereó átalakítás	24 bites (analóg-digitális és digitális-analóg)
Interfészek:	
Belső	belső kiváló minőségű audio kodek
Külső	külső mikrofon bemeneti csatlakozó, sztereó fejhallgató/hangszóró csatlakozó
Hangszórók	két 1 wattos, 4 ohmos hangszóró
Belső hangszóró erősítő	1 watt csatornánként, 4 ohm
Beépített mikrofon	különálló digitális mikrofon
Hangerő szabályozás	hangerő-szabályozó gombok

Képernyő

Típus (TFT aktív mátrix)	WXGA, WXGA+
Aktív X/Y	303,36 x 189,84
Méretetek:	
Magasság	207 mm
Szélesség	320 mm
Átló	358,14 mm

Képernyő (folytatás)

Maximális felbontás:

WXGA CCFL 1280 x 800 képpont

WXGA+ WLED 1440 x 900 képpont

Frissítési frekvencia 60 Hz

Működési szög 0° (zárva) és 160° között (kivéve, ha dokkolva)

Látószög:

Vízszintes 40/40°

Függőleges 15/30°

Képpont méret:

WXGA CCFL 0,2373

WXGA+ 0,2109

Jellemző energiafelvétel (panel háttérvilágítással):

WXGA CCFL WXGA: 6,2 W (max.) inverter veszteség nélkül

WXGA+ 7,5 W (maximum)

Billentyűzet

Billentyűk száma 83 (USA és Kanada); 84 (Európa); 87 (Japán)

Elrendezés QWERTY/AZERTY/Kanji

Méret: teljes méretű (19 mm-es gombokkal)

Érintőpanel (érintő pad)

X/Y pozíciós felbontás (grafikus üzemmód) 240 cpi

Méret:

Szélesség 73,0 mm érzékelő-aktív területtel

Magasság 42,9 mm téglalap

Akkumulátor

Típus	12 cellás „intelligens” lítiumion prizma alakú lapos akkumulátor (84 wattóra)
	9 cellás „intelligens” lítiumion akkumulátor (85 wattóra)
	6 cellás „intelligens” lítiumion akkumulátor (56 wattóra)

Méreték

6 cellás lítiumion akkumulátor

Mélység	206 mm (8,11 inch)
Magasság	19,8 mm
Szélesség	47,0 mm

Méreték

9 cellás lítiumion akkumulátorok:

Mélység	208 mm (8,67 inch)
Magasság	22,3 mm (0,88 inch)
Szélesség	68,98 mm (2,70 inch)

Méreték

12 cellás lítiumion lapos akkumulátorok:

Mélység	14,48 mm
Magasság	217,24 mm
Szélesség	322,17 mm

Tömeg:

6 cellás elsődleges akkumulátor	0,33 kg (0,73 font)
9 cellás nagy kapacitású akkumulátor	0,51 kg (1,12 font)
12 cellás lapos akkumulátor	0,85 kg

Feszültség:

6 cellás és 9 cellás	11,1 volt egyenáram
12 cellás lapos akkumulátor	14,8 volt egyenáram

Akkumulátor (folytatás)

MEGJEGYZÉS: Az akkumulátor üzemideje függ az üzemi körülményektől, és jelentősen csökkenhet bizonyos nagy áramfelvételi körülmények között.

Töltési idő (körülbelül):

Kikapcsolt számítógép mellett megközelítőleg 1 óra, 80%-os kapacitásig
Dell™ ExpressCharge™ üzemmódban

Élettartam (körülbelül)

1 év

Hőmérséklet tartomány:

működési 0 - 40 °C (32 - 104 °F)

tárolási -10 - 65 °C (14 - 149 °F)

Gombelem

CR-2032

Váltakozó áramú adapter

Bemeneti feszültség 100–240 V váltakozó áram

Bemeneti áramerősség (maximum) 1,5 A

Bemeneti frekvencia 50–60 Hz

Hőmérséklet tartomány:

működési 0 - 35 °C (32 - 95 °F)

tárolási -40 - 65 °C

PA-12 65 W-os úti tápadapter:

Kimeneti feszültség 19,5 V-os egyenáramú

Kimenőáram 3,34 A

Magasság 16 mm (0,6 inch)

Szélesség 66 mm

Mélység 127 mm

Tömeg 0,29 kg (0,64 font)

Váltakozó áramú adapter (folytatás)

PA-10 90 W-os D-sorozatú váltóáramú adapter:

Kimeneti feszültség	19,5 V-os egyenáramú
Kimenőáram	4,62 A
Magasság	32 mm
Szélesség	60 mm
Mélység	140 mm
Tömeg	0,425 kg

PA-3E 90 W E-sorozatú váltóáramú adapter:

Kimeneti feszültség	19,5 V-os egyenáramú
Kimenőáram	4,62 A
Magasság	16 mm (0,6 inch)
Szélesség	70 mm (2,8 inch)
Hossz	147 mm (5,8 inch)
Tömeg	0,345 kg (0,76 font)

Ujjlenyomat olvasó (opcionális)

Típus	UPEK TCS3 TouchStrip™ CMOS aktív kapacitív pixel érzékelő technológiával ellátott érzékelő csík
-------	---

Fizikai jellemzők

Magasság	26,3 mm
Szélesség	335 mm
Mélység	238,3 mm
Tömeg	2,18 kg (4,8 font) 6 cellás akkumulátorral diszkrét grafikus kártyával és optikai meghajtóval

Környezeti

Hőmérséklet tartomány:

működési	0 - 35 °C (32 - 95 °F)
tárolási	-40 és 65 °C

Relatív páratartalom (maximum):

működési	10% - 90% (nem lecsapódó)
tárolási	5% - 95% (nem lecsapódó)

Maximális rázkódás (a felhasználói környezetet stimuláló, véletlenszerű rázkódási spektrumot használva):

működési	0,66 GRMS
tárolási	1,3 GRMS

Maximális mechanikai behatás (működő merevlemez meghajtó mellett mérve, 2 ms-os félszinuszos behatás, működés közben. Mérve továbbá parkoló állásban lévő merevlemez meghajtóval, és 2-ms-os félszinuszos behatással, tároláshoz):

működési	143 G
tárolási	163 G

Magasság (maximum):

működési	-15,2 és 3048 m között
tárolási	-15,2 és 3048 m között

Kamera (opcionális)

Felbontás	640 × 480 képpont (VGA)
-----------	-------------------------

Hibaelhárítás

 **VIGYÁZAT:** Elektromos áramütés megelőzésére, illetve a mozgó ventilátor palettái által való becsípés, vagy más sérülés elkerülésére, mindig húzza ki a számítógépet az elektromos aljzatból, mielőtt kinyitná a dobozt.

 **VIGYÁZAT:** Az ebben a részben ismertetett műveletek elvégzése előtt olvassa el a számítógéphez kapott biztonsági utasításokat.

Eszközök

Üzemjelző fények

A számítógép elején található feszültséggomb kétszínű üzemjelző fénye villogással vagy folyamatos világítással a különféle állapotokat jelzi:

- Ha az üzemjelző fény nem világít, a számítógép ki van kapcsolva vagy nem kap tápellátást.
- Amennyiben az üzemjelző fény folyamatosan kék és a számítógép nem válaszol, győződjön meg arról, hogy a kijelző csatlakoztatva van és be van kapcsolva.
- Ha az üzemjelző fény kék színnel villog, a számítógép készenléti állapotban van. A normál működés visszaállításához nyomjon meg egy gombot a billentyűzeten, mozgassa az egeret, vagy nyomja meg a főkapcsolót. Ha az üzemjelző fény narancs színnel villog, a számítógép kap elektromos áramot, de egy alkatrész, például a memória modul vagy a grafikus kártya hibásan működik, vagy nem jól van beszerelve.
- Ha az üzemjelző folyamatos narancs fénnel világít, áramellátási hiba vagy belső működési hiba áll fenn.

Hangkódok

A számítógép képernyőkijelzés hiányában hangsorozattal jelzi az esetleges hibákat vagy problémákat indításkor. Ez az úgynevezett hangkódnak nevezett hangsor segít a probléma jellegének meghatározásában. Egyik lehetséges hangkód három rövid, egymás utáni hang. Ez a hangkód a számítógép alaplapi hibájára utalhat.

Ha a számítógép indításkor hangjelzést ad:

- 1 Rögzítse le ezt a kódot.
- 2 Futtassa a Dell Diagnosztikát hogy a hiba okát azonosítsa (lásd „Dell Diagnostics”, 44. oldal).

Kód (ismétlődő rövid hangje- lezések)	Leírás	Javasolt lépés
1	BIOS ellenőrző összeg hiba. Lehet, hogy az alaplap meghibásodott.	Lépjön kapcsolatba Dell szakemberrel.
2	A rendszer nem látja a memóriamodulokat.	<p>1 Amennyiben két vagy több memória modul van a gépben, vegye ki ezeket, tegyen vissza egyet (lásd a <i>Szervizelési kézikönyvet</i> a support.dell.com címen), és indítsa újra a számítógépet. Ha a számítógép megfelelően indul, helyezzen vissza egy további modult. A műveletet addig folytassa, amíg meg nem találta a hibás modult vagy minden hibátlan modult vissza nem helyezett.</p> <p>2 Amennyiben lehetséges, tegyen ugyanolyan típusú memóriamodult a számítógépbe. (lásd a <i>Szervizelési kézikönyvet</i> a support.dell.com címen).</p> <p>3 Ha a probléma továbbra is fennáll, lépjen kapcsolatba a Dell ügyfélszolgálatával.</p>
3	Lehetséges alaplaphiba	Lépjön kapcsolatba Dell szakemberrel.

Kód (ismétlődő rövid hangje- lézések)	Leírás	Javasolt lépés
4	RAM-olvasási/-írási hiba.	<p>1 Ellenőrizze, hogy nincsenek-e speciális memória modulra/csatlakozóra vonatkozó követelmények (lásd a <i>Szervizelési kézikönyvet</i> a support.dell.com címen).</p> <p>2 Győződjön meg arról, hogy a memóriamodulok, amelyeket beszerelni kíván kompatibilisek a számítógépével (lásd a <i>Szervizelési kézikönyvet</i> a support.dell.com címen).</p> <p>3 Ha a probléma továbbra is fennáll, lépjen kapcsolatba a Dell ügyfélszolgálatával.</p>
5	Valós idejű óra hiba. Lehetséges akkumulátor hiba vagy alaplap hiba.	<p>1 Cserélje ki az akkumulátort (lásd a <i>Szervizelési kézikönyvet</i> a support.dell.com címen).</p> <p>2 Ha a probléma továbbra is fennáll, lépjen kapcsolatba a Dell ügyfélszolgálatával.</p>
6	Videó BIOS-teszt hiba.	Lépjen kapcsolatba Dell szakemberrel.
7	CPU-cache teszt hiba.	Lépjen kapcsolatba Dell szakemberrel.

Hibaüzenetek

 **VIGYÁZAT:** Az ebben a részben ismertetett műveletek elvégzése előtt olvassa el a számítógéphez kapott biztonsági utasításokat.

Ha a kapott hibaüzenet nem szerepel a listában, akkor olvassa el az operációs rendszer vagy az üzenet megjelenésekor futó program dokumentációját.

AUXILIARY DEVICE FAILURE (KIEGÉSZÍTŐ ESZKÖZ MEGHIBÁSODÁS) — Az érintőpanel vagy a külső egér meghibásodott. A külső egér esetén ellenőrizze a kábelcsatlakozásokat. Engedélyezze a **Mutató eszköz** lehetőséget a rendszertelepítő programban Bővebb információkért lásd a *Szervizelési kézikönyvet* a **support.dell.com** címen. Amennyiben a probléma továbbra is fennáll, lépjen kapcsolatba a Dell-lel (lásd: „Kapcsolatfelvétel a Dell-lel”, 71. oldal).

BAD COMMAND OR FILE NAME (HIBÁS PARANCS VAGY FÁJLNÉV) —
Ellenőrizze, hogy a parancsot jól írta-e be, a szóközök a megfelelő helyen vannak-e és, hogy a megfelelő útvonal nevet használta-e.

CACHE DISABLED DUE TO FAILURE (MEGHIBÁSODÁS MIATT A CACHE LETILTVA) — A processzor elsődleges belső cache memóriája meghibásodott. Lépjen kapcsolatba a Dell-lel (lásd „Kapcsolatfelvétel a Dell-lel”, 71. oldal).

CD DRIVE CONTROLLER FAILURE 0 (CD-MEGHAJTÓ VEZÉRLŐ HIBA 0) —
A CD-meghajtó nem válaszol a számítógép által kiadott parancsra.

DATA ERROR (ADATHIBA) — A merevlemez-meghajtó nem tud adatot olvasni.

RENDELKEZÉSRE ÁLLÓ MEMÓRIA CSÖKKENTÉSE — Egy vagy több memóriamodul nem működik, vagy nem csatlakozik megfelelően. Telepítse újra a memóriamodulokat, vagy ha szükséges cserélje le azokat. Bővebb információkért lásd a *Szervizelési kézikönyvet* a **support.dell.com** címen.

DISK C: FAILED INITIALIZATION (C: MEGHAJTÓ INICIALIZÁCIÓS HIBA) —
A merevlemez-meghajtó inicializálása sikertelen volt. Futtasson hardver tesztet a Dell Diagnostics alkalmazásban (lásd: „Dell Diagnostics”, 44. oldal).

DRIVE NOT READY (A MEGHAJTÓ NEM ÁLL KÉSZEN) — A művelet folytatásához merevlemez-meghajtóra van szükség a meghajtó rekeszben. Helyezzen merevlemez meghajtót a merevlemez-meghajtó rekeszbe. Bővebb információkért lásd a *Szervizelési kézikönyvet* a **support.dell.com** címen.

HIBA A PCMCIA KÁRTYA OLVASÁSAKOR — A számítógép nem tudja azonosítani az ExpressCard kártyát. Helyezze be újra a kártyát vagy próbálkozzon egy másikkal. Bővebb információkért lásd a *Szervizelési kézikönyvet* a **support.dell.com** címen.

EXTENDED MEMORY SIZE HAS CHANGED (A BŐVÍTETT MEMÓRIA MÉRETE MEGVÁLTOZOTT) — Az NVRAM-ban rögzített memóriaméret nem egyezik a számítógépen telepített memória méretével. Indítsa újra a számítógépet. Ha a hibaüzenet újra megjelenik, lépjen kapcsolatba a Dell-lel (lásd „Kapcsolatfelvétel a Dell-lel”, 71. oldal)

THE FILE BEING COPIED IS TOO LARGE FOR THE DESTINATION DRIVE (A MÁSOLT FÁJL MÉRETE TÚL NAGY A CÉLMEGHAJTÓ SZÁMÁRA) — A fájl mérete, amelyet másolni szeretne túl nagy ahhoz, hogy a lemezre férjen, vagy a lemez megtelt. A fájlt próbálja egy másik lemezre másolni, vagy használjon nagyobb kapacitású lemezt.

A FILENAME CANNOT CONTAIN ANY OF THE FOLLOWING CHARACTERS: \ / : * ? (FÁJLNÉV NEM TARTALMAZHATJA A KÖVETKEZŐ KARAKTEREKET: \ / : * ?)
LÁSD: — Ezeket a karaktereket ne használja fájlnevekben.

A20-AS KAPU HIBA — A memóriamodul meglazulhatott. Telepítse újra a memóriamodulokat, vagy ha szükséges cserélje le azokat. Bővebb információért lásd a *Szervizelési kézikönyvet* a **support.dell.com** címen.

GENERAL FAILURE (ÁLTALÁNOS HIBA) — Az operációs rendszer nem tudja végrehajtani a parancsot. Ezt az üzenetet általában egy specifikusabb üzenet is követi — például *Printer out of paper* (A nyomtatóból kifogyott a papír). Tegye meg a szükséges lépést.

HARD-DISK DRIVE CONFIGURATION ERROR (MEREVLEMEZ-MEGHAJTÓ KONFIGURÁCIÓS HIBA) — A számítógép nem tudja azonosítani a meghajtó típusát. Kapcsolja ki a számítógépet, vegye ki a merevlemezt (lásd a *Szervizelési kézikönyvet* a **support.dell.com** címen), és indítsa a számítógépet a CD-ről. Ezután kapcsolja ki a számítógépet, helyezze vissza a merevlemez-meghajtót, és indítsa újra a számítógépet. Futtasson merevlemez meghajtó tesztet a Dell Diagnostics alkalmazásban (lásd: „Dell Diagnostics”, 44. oldal).

HARD-DISK DRIVE CONTROLLER FAILURE 0 (MEREVLEMEZ-MEGHAJTÓ VEZÉRLŐ HIBA 0) — A merevlemez meghajtó nem válaszol a számítógép által kiadott parancsra. Kapcsolja ki a számítógépet, vegye ki a merevlemezt (lásd a *Szervizelési kézikönyvet* a **support.dell.com** weboldalon), és indítsa a számítógépet a CD-ről. Ezután kapcsolja ki a számítógépet, helyezze vissza a merevlemez-meghajtót, és indítsa újra a számítógépet. Ha a probléma nem szűnik meg, próbálkozzon egy másik meghajtóval. Futtasson merevlemez-meghajtó tesztet a Dell Diagnostics alkalmazásban (lásd: „Dell Diagnostics”, 44. oldal).

MEREVLEMEZES MEGHAJTÓ HIBA — A merevlemez-meghajtó nem válaszol a számítógép által kiadott parancsra. Kapcsolja ki a számítógépet, vegye ki a merevlemezt (lásd a *Szervizelési kézikönyvet* a **support.dell.com** címen), és indítsa a számítógépet a CD-ről. Ezután kapcsolja ki a számítógépet, helyezze vissza a merevlemez-meghajtót, és indítsa újra a számítógépet. Ha a probléma nem szűnik meg, próbálkozzon egy másik meghajtóval. Futtasson merevlemez-meghajtó tesztet a Dell Diagnostics alkalmazásban (lásd: „Dell Diagnostics”, 44. oldal).

MEREVLEMEZES MEGHAJTÓ HIBA — A merevlemez-meghajtó meghibásodott. Kapcsolja ki a számítógépet, vegye ki a merevlemezt (lásd a *Szervizelési kézikönyvet* a support.dell.com weboldalon), és indítsa a számítógépet a CD-ről. Ezután kapcsolja ki a számítógépet, helyezze vissza a merevlemez-meghajtót, és indítsa újra a számítógépet. Ha a probléma nem szűnik meg, próbálkozzon egy másik meghajtóval. Futtasson merevlemez meghajtó tesztet a Dell Diagnostics alkalmazásban (lásd: „Dell Diagnostics”, 44. oldal).

INSERT BOOTABLE MEDIA (HELYEZZEN BE RENDSZERINDÍTÓ ADATHORDOZÓT) — Az operációs rendszer nem indító adathordozót próbál meg elindítani, mint például a CD-t vagy hajlékonylemezt. Helyezzen be rendszerindító adathordozót.

INVALID CONFIGURATION INFORMATION-PLEASE RUN SYSTEM SETUP PROGRAM (ÉRVÉNYTELEN KONFIGURÁCIÓ - KÉREM, FUTTASSA A RENDSZERBEÁLLÍTÁS PROGRAMOT) — A rendszer konfigurációs információk nem egyeznek a hardver konfigurációjával. Ez az üzenet általában azután jelenik meg, miután új memóriamodult helyezett be. A megfelelő beállításokat javítsa ki a rendszerbeállítás programban. Bővebb információért lásd a *Szervizelési kézikönyvet* a support.dell.com címen.

KEYBOARD CLOCK LINE FAILURE (BILLENTYŰZET JELHIBA) — A külső billentyűzet esetén ellenőrizze a kábelcsatlakozásokat. Futtasson hardver tesztet a Dell Diagnostics alkalmazásban (lásd: „Dell Diagnostics”, 44. oldal).

KEYBOARD CONTROLLER FAILURE (BILLENTYŰZET VEZÉRLŐ HIBA) — A külső billentyűzet esetén ellenőrizze a kábelcsatlakozásokat. Indítsa újra a számítógépet, és az indítási rutin közben ne érjen a billentyűzethez vagy az egérhez. Futtasson hardver tesztet a Dell Diagnostics alkalmazásban (lásd: „Dell Diagnostics”, 44. oldal).

KEYBOARD CLOCK LINE FAILURE (BILLENTYŰZET ÓRAJELHIBA) — A külső billentyűzet esetén ellenőrizze a kábelcsatlakozásokat. Futtasson hardver tesztet a Dell Diagnostics alkalmazásban (lásd: „Dell Diagnostics”, 44. oldal).

(BERAGADT BILLENTYŰ HIBA) — A külső billentyűzet esetén ellenőrizze a kábelcsatlakozásokat. Indítsa újra a számítógépet, és az indítási rutin közben ne érjen a billentyűzethez. Futtasson beragadt billentyű tesztet a Dell Diagnostics alkalmazásban (lásd: „Dell Diagnostics”, 44. oldal).

LICENSED CONTENT IS NOT ACCESSIBLE IN MEDIADIRECT (AZ ENGEDÉLYKÖTELES TARTALOM NEM HOZZÁFÉRHETŐ A MEDIADIRECTBEN) — A Dell™ MediaDirect™ nem tudja igazolni a fájl digitális jogkezelési (DRM) korlátozásait, ezért a fájl nem játszható le (lásd „Dell Diagnostics”, 44. oldal).

MEMORY ADDRESS LINE FAILURE AT ADDRESS, READ VALUE EXPECTING VALUE (MEMÓRIA CÍMSOR HIBA A CÍMBEN, OLVASOTT ÉRTÉK VÁRT ÉRTÉK) — Egy memóriamodul hibásodhatott meg, vagy nem csatlakozik megfelelően. Telepítse újra a memóriamodulokat, vagy ha szükséges cserélje le azokat. Bővebb információkért lásd a *Szervizelési kézikönyvet* a **support.dell.com** címen.

MEMORY ALLOCATION ERROR (MEMÓRIAKOSZTÁSI HIBA) — A szoftver, amelyet futtatni kíván konfliktust okoz az operációs rendszerrel, egy másik programmal vagy segédprogrammal. Kapcsolja ki a számítógépet, várjon 30 másodpercet, majd indítsa újra. Próbálja meg újra futtatni a programot. Ha a probléma nem szűnik meg, olvassa el a szoftver dokumentációját.

MEMORY DATA LINE FAILURE AT ADDRESS, READ VALUE EXPECTING VALUE (MEMÓRIA ADATSOR HIBA A CÍMBEN, OLVASOTT ÉRTÉK VÁRT ÉRTÉK) — Egy memóriamodul hibásodhatott meg, vagy nem csatlakozik megfelelően. Telepítse újra a memóriamodulokat, vagy ha szükséges cserélje le azokat. Bővebb információkért lásd a *Szervizelési kézikönyvet* a **support.dell.com** címen.

MEMORY DOUBLE WORD LOGIC FAILURE AT ADDRESS, READ VALUE EXPECTING VALUE (MEMÓRIA DUPLA LOGIKAI SZÓ HIBA A CÍMBEN, OLVASOTT ÉRTÉK VÁRT ÉRTÉK) — Egy memóriamodul hibásodhatott meg, vagy nem csatlakozik megfelelően. Telepítse újra a memóriamodulokat, vagy ha szükséges cserélje le azokat. Bővebb információkért lásd a *Szervizelési kézikönyvet* a **support.dell.com** címen.

MEMORY ODD/EVEN WORD LOGIC FAILURE AT ADDRESS, READ VALUE EXPECTING VALUE (MEMÓRIA PÁROS/PÁRATLAN LOGIKAI HIBA A CÍMBEN, OLVASOTT ÉRTÉK VÁRT ÉRTÉK) — Egy memóriamodul hibásodhatott meg, vagy nem csatlakozik megfelelően. Telepítse újra a memóriamodulokat, vagy ha szükséges cserélje le azokat. Bővebb információkért lásd a *Szervizelési kézikönyvet* a **support.dell.com** címen.

MEMORY WRITE/READ FAILURE AT ADDRESS, READ VALUE EXPECTING VALUE (MEMÓRIA ÍRÁS/OLVASÁS HIBA A CÍMBEN, OLVASOTT ÉRTÉK VÁRT ÉRTÉK) — Egy memóriamodul hibásodhatott meg, vagy nem csatlakozik megfelelően. Telepítse újra a memóriamodulokat, vagy ha szükséges cserélje le azokat. Bővebb információkért lásd a *Szervizelési kézikönyvet* a **support.dell.com** címen.

NO BOOT DEVICE AVAILABLE (NEM ÁLL RENDELKEZÉSRE RENDSZERINDÍTÓ ESZKÖZ) — A számítógép nem találja a merevlemez-meghajtót. Ha a merevlemez-meghajtó a rendszerindító eszköz, gondoskodjon arról, hogy a meghajtó megfelelően legyen telepítve, illetve particionálva legyen, mint rendszerindító eszköz.

NO BOOT SECTOR ON HARD DRIVE (NINCS RENDSZERINDÍTÓ SZEKTOR A MEREVLEMEZ-MEGHAJTÓN) — Az operációs rendszer sérülhetett meg. Lépjen kapcsolatba a Dell-lel (lásd: „Kapcsolatfelvétel a Dell-lel”, 71. oldal).

NO TIMER TICK INTERRUPT (NINCS IDŐZÍTŐ SZIGNÁL MEGSZAKÍTÁS) — Az alaplapon lévő chip meghibásodott. Futtasson rendszertesztet a Dell Diagnostics alkalmazásban (lásd: „Dell Diagnostics”, 44. oldal).

NEM ÁLL RENDELKEZÉSRE ELEGENDŐ MEMÓRIA VAGY FORRÁS ZÁRJON LE NÉHÁNY PROGRAMOT ÉS PRÓBÁLKOZZON ÚJRA. — Túl sok programot nyitott ki. Zárjon be minden ablakot és nyissa ki a programot, amelyet használni kíván.

OPERATING SYSTEM NOT FOUND (AZ OPERÁCIÓS RENDSZER NEM TALÁLHATÓ) — Helyezze vissza a merevlemezt (lásd a következőt: a support.dell.com weboldalon). Amennyiben a probléma továbbra is fennáll, lépjen kapcsolatba a Dell-lel (lásd: „Dell Diagnostics”, 44. oldal).

OPTIONAL ROM BAD CHECKSUM (OPCIONÁLIS ROM HIBÁS ELLENŐRZŐÖSSZEG) — Az opcionális ROM meghibásodott. Lépjen kapcsolatba a Dell-lel (lásd: „Dell Diagnostics”, 44. oldal).

A REQUIRED .DLL FILE WAS NOT FOUND (NEM TALÁLHATÓ A SZÜKSÉGES .DLL FÁJL) — A program, amelyet megpróbált megnyitni, egy alapvető fontosságú fájlt hiányol. Távolítsa el, majd telepítse újra a programot:

Microsoft® Windows Vista®:

- 1 Kattintson a Windows Vista Start gombján  → **Vezérlőpult** → **Programok** → **Programok és funkciók**.
- 2 Válassza ki az eltávolítandó programot.
- 3 Kattintson az **Eltávolítás** gombra.
- 4 A telepítési utasításokért lásd a program dokumentációját.

Microsoft Windows® XP:

- 1 Kattintson a következőkre: **Start**→ **Vezérlőpult**→ **Programok telepítése és törlése**→ **Programok és funkciók**.
- 2 Válassza ki az eltávolítandó programot.
- 3 Kattintson az **Eltávolítás** gombra.
- 4 A telepítési utasításokért lásd a program dokumentációját.

SECTOR NOT FOUND (SZEKTOR NEM TALÁLHATÓ) — Az operációs rendszer nem talál egy szektort a merevlemez-meghajtón. A merevlemez-meghajtón sérült szektor vagy sérült FAT lehet. A merevlemez-meghajtón lévő fájlstruktúra ellenőrzéséhez futtassa a Windows hibaellenőrző programját. Utasításokért lásd a Windows Súgó és támogatást (**Start**→ **Súgó és támogatás**). Ha számos szektor megsérült, az adatairól készítsen biztonsági másolatot (ha lehetséges), majd formázza újra a merevlemez-meghajtót.

SEEK ERROR (KERESÉSI HIBA) — Az operációs rendszer nem talál egy adott nyomot a merevlemezen.

LEÁLLÍTÁSI HIBA — Az alaplapon lévő chip meghibásodott. Futtasson rendszertesztet a Dell Diagnostics alkalmazásban (lásd: „Dell Diagnostics”, 44. oldal).

TIME-OF-DAY CLOCK LOST POWER (AZ IDŐPONTOT JELZŐ ÓRA TÁPELLÁTÁSA MEGSZÜNT) — A rendszerkonfigurációs beállítások megsérültek. Az akkumulátor feltöltéséhez a számítógépet csatlakoztassa a fali csatlakozóaljzatra. Ha a probléma továbbra is fennáll, próbálja meg visszaállítani az adatokat belépve a Rendszertelepítő programba, majd azonnal kilépve belőle (lásd a *Szervizelési kézikönyvet* a support.dell.com weboldalon). Ha az üzenet újra megjelenik, lépjen kapcsolatba a Dell-lel (lásd: „Kapcsolatfelvétel a Dell-lel”, 71. oldal)

MEGÁLLT AZ IDŐPONTOT JELZŐ ÓRA — Lemerült a tartalék akkumulátor, amely támogatja a rendszerkonfigurációs beállításokat. Az akkumulátor feltöltéséhez a számítógépet csatlakoztassa a fali csatlakozóaljzatra. Amennyiben a probléma továbbra is fennáll, lépjen kapcsolatba a Dell-lel (lásd: „Kapcsolatfelvétel a Dell-lel”, 71. oldal).

TIME-OF-DAY NOT SET-PLEASE RUN THE SYSTEM SETUP PROGRAM (AZ IDŐPONTOT JELZŐ ÓRA NINCS BEÁLLÍTVA - KÉREM, FUTTASSA A RENDSZERBEÁLLÍTÁS PROGRAMOT) — A rendszerbeállítás programban tárolt dátum és idő nem egyezik a rendszerórával. Állítsa be a **Dátum** és az **Idő** opciókat. Bővebb információkért lásd a *Szervizelési kézikönyvet* a support.dell.com címen.

A 2. IDŐZÍTŐ CHIP SZÁMLÁLÓ HIBÁS — Az alaplapon lévő chip meghibásodott. Futtasson rendszertesztet a Dell Diagnostics alkalmazásban (lásd: „Dell Diagnostics”, 44. oldal).

VÁRATLAN MEGSZAKÍTÁS VÉDETT ÜZEMMÓDBAN — A billentyűzetvezérlő meghibásodott, vagy egy memóriamodul meglazult. Futtasson rendszermemória tesztet a Dell Diagnostics alkalmazásban (lásd: „Dell Diagnostics”, 44. oldal).

X:\ IS NOT ACCESSIBLE. (X:\ NEM ELÉRHETŐ) AZ ESZKÖZ NEM ÁLL KÉSZEN — A meghajtóba helyezzen lemezt, és próbálkozzon újra.

BATTERY IS CRITICALLY LOW (FIGYELEM! AZ AKKUMULÁTOR TÚL GYENGE) — Az akkumulátor kezd lemerülni. Cserélje ki az akkumulátort vagy a számítógépet csatlakoztassa fali csatlakozóaljzatra, vagy ha nem, aktiválja a hibernált üzemmódot, vagy kapcsolja ki a számítógépet.

Rendszerüzenetek



MEGJEGYZÉS: Ha a kapott üzenet nem szerepel a táblázatban, akkor olvassa el az operációs rendszer vagy az üzenet megjelenésekor futó program dokumentációját.

FIGYELEM! AZ ELŐZŐ INDÍTÁSI KÍSÉRLETNÉL EZ A RENDSZER A(Z) [NNNN] ELLENŐRZÉSI PONTNÁL MEGHIBÁSODOTT. A PROBLÉMA MEGOLDÁSA ÉRDEKÉBEN JEGYEZZE FEL AZ ELLENŐRZÉSI PONTOT, ÉS FORDULJON A DELL MŰSZAKI TÁMOGATÁSÁHOZ — A számítógép egymás után háromszor, ugyanazon hiba miatt nem tudta befejezni az indító rutint (segítségért lásd: „Kapcsolatfelvétel a Dell-lel”, 71. oldal).

CMOS CHECKSUM ERROR (CMOS ELLENŐRZŐ ÖSSZEG HIBA) — Lehetséges alaplapi hiba, vagy az RTC-elem gyenge. Cserélje ki az elemet. Bővebb információkért lásd a *Szervizelési kézikönyvet* a **support.dell.com** címen vagy segítségért lásd: „Kapcsolatfelvétel a Dell-lel”, 71. oldal

CPU FAN FAILURE (CPU-VENTILÁTOR HIBA) — CPU-ventilátor hiba. Processzorventilátor csatlakozó. Bővebb információkért lásd a *Szervizelési kézikönyvet* a **support.dell.com** címen.

MEREVLEMEZES MEGHAJTÓ HIBA — Lehetséges merevlemez meghibásodás a merevlemez POST közben. Ellenőrizze a kábeleket, cserélje át a merevlemezeket, vagy segítségért lásd: „Kapcsolatfelvétel a Dell-lel”, 71. oldal.

MEREVLEMEZES MEGHAJTÓ HIBA — Lehetséges merevlemez meghibásodás a merevlemez indítóteszteje alatt (segítségért lásd: „Kapcsolatfelvétel a Dell-lel”, 71. oldal).

KEYBOARD FAILURE (BILLENTYŰZET HIBA) — Billentyűzet hiba, vagy a billentyűzet kábele meglazult.

NO BOOT DEVICE AVAILABLE (NEM ÁLL RENDELKEZÉSRE RENDSZERINDÍTÓ ESZKÖZ) — A merevlemezen nincs indító partíció, vagy a merevlemez kábele meglazult, illetve nincs indítható eszköz.

- Ha a merevlemez-meghajtó a rendszerindító eszköz, gondoskodjon arról, hogy a kábelek csatlakoztatva legyenek, és arról, hogy a meghajtó megfelelően telepítve, illetve partícionálva legyen, mint rendszerindító eszköz.
- Lépjen be a Rendszerbeállításba, és gondoskodjon arról, hogy az indító szekvencia információk helyesek legyenek (lásd a *Felhasználói kézikönyvet* a **support.dell.com** címen).

NO TIMER TICK INTERRUPT (NINCS IDŐZÍTŐ SZIGNÁL MEGSZAKÍTÁS) — Az alaplapon az egyik chip meghibásodhatott, vagy alaplap hiba lépett fel (segítségért lásd: „Kapcsolatfelvétel a Dell-lel”, 71. oldal).

USB OVER CURRENT ERROR (USB TÚLFESZÜLTSG HIBA) — Csatolja le az USB-eszközt. Használjon külső áramforrást az USB-eszközhöz.

MEGJEGYZÉS - A MEREVLEMEZ ÖNELLENŐRZŐ RENDSZERE JELENTETTE, HOGY EGY PARAMÉTER A NORMÁLIS HATÁROKON KÍVÜL VAN. A DELL AJÁNLIJA, HOGY ADATAIT RENDSZERESEN MENTSE EL. EGY PARAMÉTER, AMELY TÚLLÉPTE A NORMÁL MŰKÖDÉSI TARTOMÁNYÁT, JELEZHET, DE NEM FELTÉTLENÜL, POTENCIÁLIS MEREVLEMEZ-MEGHAJTÓ PROBLÉMÁT. — S.M.A.R.T hiba, lehetséges merevlemez-meghajtó hiba. Ez a funkció bekapcsolható, illetve kikapcsolható a BIOS beállításokban.

Szoftveres és hardveres problémák megoldása

Ha az operációs rendszer beállításakor egy eszközt nem észlel a rendszer, vagy konfigurálását nem találja megfelelőnek, a hardverhiba-elhárító segítségével feloldhatja az összeférhetetlenséget.

A hardver-hibakereső indítása:

Windows Vista:

- 1 Kattintson a Windows Vista Start gombra , majd a **Súgó és támogatás** lehetőségre.
- 2 Írja be a keresőmezőbe a **hardverhiba-elhárító** kifejezést, és a keresés elindításához nyomja meg az <Enter> billentyűt.

- 3 A keresés eredményei közül válassza ki a problémát legmegfelelőbben leíró opciót a további hibaelhárító lépések követéséhez.

Windows XP:

- 1 Kattintson a **Start** → **Súgó és támogatás** lehetőségre.
- 2 Írja be a keresőmezőbe a **hardver hibaelhárító** kifejezést, és a keresés elindításához nyomja meg az <Enter> gombot.
- 3 A **Probléma elhárítása** részben kattintson a **Hardver hibaelhárítás** lehetőségre.
- 4 A **Hardver hibaelhárítás** listában válassza ki a problémát legmegfelelőbben leíró opciót, majd a további hibaelhárító lépések követéséhez kattintson a **Tovább** gombra.

Dell Diagnostics



VIGYÁZAT: Az ebben a részben ismertetett műveletek elvégzése előtt olvassa el a a számítógéphez kapott biztonsági utasításokat.

Mikor van szükség a Dell diagnosztika használatára?

Ha problémája támad a számítógéppel, végezze el a Lefagyások és szoftver problémák című részben ismertetett ellenőrzéseket (lásd: „Lefagyások és szoftver problémák”, 48. oldal), futtassa a Dell Diagnostics programot, és csak ezután forduljon a Dell-hez segítségnyújtásért.

Mielőtt nekiállna, ajánlott kinyomtatnia a lépéseket.



FIGYELMEZTETÉS: A Dell Diagnostics kizárólag Dell számítógépeken működik.



MEGJEGYZÉS: Az illesztőprogramokat és segédprogramokat tartalmazó *Drivers and Utilities* adathordozó opcionális, ezért elképzelhető, hogy nem képezi a számítógép részét.

Tanulmányozza a *Szervizelési kézikönyvet* a **support.dell.com** címen, hogy ellenőrizze a számítógépe konfigurációját és meggyőződjön róla, hogy a tesztelni kívánt eszköz megjelenik a rendszertelepítő programban és aktív.

A Dell Diagnostics programot a merevlemezről vagy a *Drivers and Utilities* lemezről indíthatja el.

A Dell diagnosztika indítása a merevlemezeiről



MEGJEGYZÉS: Ha a számítógép képernyője üres marad, lásd: „Kapcsolatfelvétel a Dell-lel”, 71. oldal.

- 1 Győződjön meg róla, hogy a számítógép megfelelően működő elektromos aljzathoz csatlakozik.
- 2 Kapcsolja be (vagy indítsa újra) a számítógépet.
- 3 Amikor a DELL™ logó megjelenik, azonnal nyomja meg az F12 billentyűt. A start menüben válassza ki a **Diagnostics** elemet, és nyomja meg az <Enter> gombot.



MEGJEGYZÉS: Ha túl sokáig vár és megjelenik az operációs rendszer logója, várjon tovább, amíg megjelenik a Microsoft® Windows® asztal, majd kapcsolja ki a számítógépet, és próbálja újra.



MEGJEGYZÉS: Ha arra vonatkozó figyelmeztető üzenetet lát, hogy nem található a diagnosztikai segédprogramok partíciója, futtassa a Dell Diagnostics programot a *Drivers and Utilities* (illesztő- és segédprogramokat tartalmazó) CD-ről.

- 4 Nyomja meg bármelyik gombot, hogy elindítsa a Dell Diagnostics programot a diagnosztizáló segédprogram merevlemez partíciójáról és kövesse a képernyőn megjelenő utasításokat.

A Dell Diagnostics (Dell-diagnosztika) indítása a *Drivers and Utilities* (illesztő-és segédprogramokat tartalmazó) CD-ről

- 1 Helyezze be a *Drivers and Utilities* (illesztő- és segédprogramokat tartalmazó) CD-t.
- 2 Állítsa le, és indítsa újra a számítógépet.

Amikor a DELL embléma megjelenik, azonnal nyomja meg az <F12> billentyűt.



MEGJEGYZÉS: Ha túl sokáig vár és megjelenik az operációs rendszer logója, várjon tovább, amíg megjelenik a Microsoft® Windows® asztal; majd kapcsolja ki a számítógépet, és próbálja újra.



MEGJEGYZÉS: Az alábbi lépések csak egyszer változtatják meg az indító szekvenciát. Következő indításkor a számítógép a rendszerbeállítások programban megadott eszközeiről fog beindulni.

- 3 Amikor megjelenik az indítóeszközök listája, jelölje ki a **CD/DVD/CD-RW** meghajtót, majd nyomja le az <Enter> gombot.

- 4 A megjelenő menüből válassza ki a **Boot from CD-ROM** (CD/DVD meghajtóról történő indítás) lehetőséget, majd nyomja meg az <Enter> gombot.
- 5 Nyomja meg az 1 gombot a menü elindításához, majd a folytatáshoz nyomja meg az <Enter> gombot.
- 6 A számozott listában válassza a **Run the 32 Bit Dell Diagnostics** (A 32 bites Dell diagnosztika futtatása) parancsot. Ha több verzió is fel van sorolva, válassza a számítógépének megfelelőt.
- 7 Mikor a Dell Diagnosztika **Főmenüje** megjelenik, válassza ki a futtatni kívánt tesztet és kövesse a képernyőn megjelenő utasításokat.

Hibaelhárítási javaslatok

Kövesse az alábbi tippeket a számítógép hibáinak elhárításakor:

- Amennyiben alkatrészt adott hozzá vagy távolított el, ellenőrizze a telepítést és győződjön meg, hogy az alkatrész helyesen lett telepítve (lásd a *Szervizelési kézikönyvet* a **support.dell.com** címen).
- Ha egy periféria eszköz nem működik, gondoskodjon arról, hogy az eszköz megfelelően legyen csatlakoztatva.
- Ha a képernyőn hibaüzenet jelenik meg, pontosan írja le az üzenetet. Ez az üzenet segíthet a támogató személyzetnek a probléma/problémák diagnosztizálásában és megoldásában.
- Ha egy programban jelenik meg hibaüzenet, olvassa el a program dokumentációját.



MEGJEGYZÉS: A dokumentumban ismertetett eljárások a Windows alapértelmezett nézetére érvényesek, és nem feltétlenül érvényesek, ha a Dell számítógépen a Windows Classic nézetet állítja be.

Tápellátással kapcsolatos problémák



VIGYÁZAT: Az ebben a részben ismertetett műveletek elvégzése előtt olvassa el a számítógéphez kapott biztonsági utasításokat.

HA AZ ÜZEMJELZŐ FÉNY NEM VILÁGÍT — A számítógép ki van kapcsolva vagy nem kap áramot.

- A tápkábelt dugja vissza a számítógép hátán lévő tápellátó aljzatba és csatlakoztassa a hálózati feszültségre.

- Az elosztókat, a hosszabbító kábeleket és az egyéb feszültségvédő készülékeket kiiktatva ellenőrizze, hogy a számítógép megfelelően működik.
- Ellenőrizze, hogy az elosztó be van dugva fali csatlakozóaljzatba, és a kapcsolója fel van kapcsolva.
- Ellenőrizze, hogy a hálózati csatlakozó megfelelően működik-e egy másik készülékkel, például egy lámpával.
- Ellenőrizze, hogy a fő feszültségkábel és az előlapi kábelek biztosan csatlakoznak az alaplaphoz (lásd a *Szervizelési kézikönyvet* a **support.dell.com** weboldalon).

HA A TÁPELLÁTÁS FÉNY KÉKEN VILÁGÍT ÉS A SZÁMÍTÓGÉP NEM REAGÁL —

- Győződjön meg róla, hogy a képernyő csatlakoztatva van és be van kapcsolva.
- Ha a képernyő csatlakoztatva van és be van kapcsolva, lásd „Hangkódok”, 33. oldal.

HA AZ ÜZEMJELZŐ FÉNY KÉK SZÍNNEL VILLOG — A számítógép készenléti állapotban van. A normál működés visszaállításához nyomjon meg egy gombot a billentyűzeten, mozgassa az egeret, vagy nyomja meg a főkapcsolót.

HA AZ ÜZEMJELZŐ FÉNY ZÖLD SZÍNNEL VILLOG — A számítógép kap áramot, de egy eszköz hibásan működik vagy hibásan van telepítve.

- Vegyen ki és helyezzen vissza minden memória modult. (lásd a *Szervizelési kézikönyvet* a **support.dell.com** címen).
- Távolítsa el, majd szereljen vissza minden bővítőkárttyát, beleértve a grafikus kártyát is (lásd a *Szervizelési kézikönyvet* a **support.dell.com** címen).

HA AZ ÜZEMJELZŐ FÉNY SÁRGA SZÍNNEL FOLYAMATOSAN VILÁGÍT —

Táplálási hiba, vagy egy eszköz hibásan működik, vagy helytelenül van telepítve

- Győződjön meg, hogy a processzor feszültségkábele biztonságosan csatlakozik az alaplap feszültségcsatlakozójához. (lásd a *Szervizelési kézikönyvet* a **support.dell.com** címen).
- Ellenőrizze, hogy a fő feszültségkábel és az előlapi kábelek biztosan csatlakoznak az alaplaphoz (lásd a *Szervizelési kézikönyvet* a **support.dell.com** címen).

ZÁRJA KI AZ INTERFERENCIAFORRÁSOKAT — Az interferencia néhány lehetséges oka:

- Tápkábel, a billentyűzet és az egér hosszabbítókábele
- Túl sok készülék csatlakozik egy elosztóra
- Több elosztó csatlakozik egy hálózati csatlakozóra

Memóriaproblémák

 **VIGYÁZAT:** Az ebben a részben ismertetett műveletek elvégzése előtt olvassa el a számítógéphez kapott biztonsági utasításokat.

HA NEM ELEGENDŐ MEMÓRIÁRA UTALÓ ÜZENETET KAP —

- Mentse el és zárja be a nyitva lévő fájlokat, lépjen ki a nyitott programokból, és nézze meg, hogy ez megoldotta-e a problémát.
- A szoftver dokumentációjában olvassa el a minimális memória követelményekre vonatkozó részt. Amennyiben szükséges, telepítsen még memóriát (lásd a *Szervizelési kézikönyvet* a **support.dell.com** címen).
- Helyezze be újra a memória modulokat (lásd a *Szervizelési kézikönyvet* a **support.dell.com** címen) hogy biztos legyen, hogy a számítógép kommunikál a memóriával.
- Futtassa a Dell Diagnostics programot (lásd: „Dell Diagnostics”, 44. oldal).

HA MÁS MEMÓRIAPROBLÉMÁT TAPASZTAL —

- Helyezze be újra a memória modulokat (lásd a *Szervizelési kézikönyvet* a **support.dell.com** címen) hogy biztos legyen, hogy a számítógép kommunikál a memóriával.
- Győződjön meg róla, hogy követi a memóriák beszerelési irányelveit (lásd a *Szervizelési kézikönyvet* a **support.dell.com** címen).
- Ellenőrizze, hogy a memóriát, amelyet használ, a számítógép támogatja-e. Tudnivalók a számítógép által támogatott memóriatípusokról: „Memória”, 24. oldal.
- Futtassa a Dell Diagnostics programot (lásd: „Dell Diagnostics”, 44. oldal).

Lefagyások és szoftver problémák

 **VIGYÁZAT:** Az ebben a részben ismertetett műveletek elvégzése előtt olvassa el a számítógéphez kapott biztonsági utasításokat.

A számítógép nem indul el

ELLENŐRIZZE A TÁPCSATLAKOZÁST A SZÁMÍTÓGÉP VÁLTÓÁRAMÚ ADAPTER CSATLAKOZÓJÁHOZ ÉS A FALI CSATLAKOZÓALJZATHOZ

A számítógép nem reagál



FIGYELMEZTETÉS: Ha az operációs rendszert nem tudja szabályosan leállítani, adatokat veszthet.

KAPCSOLJA KI A SZÁMÍTÓGÉPET — Ha a számítógép a billentyűzetre vagy az eger mozgására nem reagál, a tápellátás gombot 8 - 10 másodpercig nyomva tartva kapcsolja ki a számítógépet, majd indítsa újra a számítógépet.

Program nem reagál

A PROGRAM LEÁLLÍTÁSA.

- 1 A <Ctrl><Shift><Esc> gombok egyidejű megnyomásával nyissa meg az Eszközkezelőt, és kattintson az **Alkalmazások** fülre.
- 2 Kattintással válassza ki a programot, amely nem válaszol, és kattintson a **Feladat leállítása** gombra.

Egy program ismételten lefagy



MEGJEGYZÉS: A legtöbb szoftver rendszerint rendelkezik telepítési utasításokat tartalmazó dokumentációval hajlékonylemezen, CD-n vagy DVD-n.

OLVASSA ÁT A SZOFTVER DOKUMENTÁCIÓJÁT — Szükség esetén távolítsa el, majd telepítse újra a programot.

A program korábbi Microsoft® Windows® operációs rendszerre készült

FUTASSA A PROGRAM KOMPATIBILITÁS VARÁZSLÓT —

Windows Vista:

A Program kompatibilitás varázsló úgy konfigurálja a programot, hogy az nem Windows Vista operációs rendszerhez hasonló környezetben is futhasson.

- 1 Kattintson a következőkre: **Start**  → **Vezérlőpult** → **Programok** → **Régebbi program használata ezzel a Windows verzióval**.
- 2 Az üdvözlő képernyőn kattintson a **Tovább** gombra.

- 3 Kövesse a kijelzőn megjelenő utasításokat.

Windows XP:

A Program kompatibilitás varázsló úgy konfigurálja a programot, hogy az nem-XP operációs rendszerhez hasonló környezetben is futhasson.

- 1 Kattintson a következőkre: **Start**→ **Programok**→ **Kellékek**→ **Program kompatibilitás varázsló**→ **Tovább**.
- 2 Kövesse a kijelzőn megjelenő utasításokat.

Egybefüggő kék képernyő jelenik meg

KAPCSOLJA KI A SZÁMÍTÓGÉPET — Ha a számítógép a billentyűzetre vagy az egér mozgására nem reagál, a tápellátás gombot 8 - 10 másodpercig nyomva tartva kapcsolja ki a számítógépet, majd indítsa újra a számítógépet.

Egyéb szoftver problémák

HIBAELHÁRÍTÁSI INFORMÁCIÓKÉRT TANULMÁNYOZZA ÁT A SZOFTVER DOKUMENTÁCIÓJÁT, VAGY LÉPJEN KAPCSOLATBA A GYÁRTÓVAL —

- Győződjön meg róla, hogy a program kompatibilis a számítógépére telepített operációs rendszerrel.
- Győződjön meg róla, hogy a számítógép megfelel a szoftver futtatásához szükséges minimális hardverkövetelményeknek. További információkért olvassa el a szoftver dokumentációját.
- Győződjön meg róla, hogy a program telepítése és konfigurációja megfelelő.
- Ellenőrizze, hogy az eszköz illesztőprogramok nem ütköznek a programmal.
- Szükség esetén távolítsa el, majd telepítse újra a programot.

AZONNAL KÉSZÍTSEN BIZTONSÁGI MENTÉST A FÁJLJAIRÓL

- Vírusirtó programmal vizsgálja át a merevlemezt, a floppy lemezeket, CD-ket vagy a DVD-ket.
- Mentsen el, és zárjon be minden nyitott fájlt vagy programot, majd a Start menün keresztül állítsa le a számítógépet

Dell Technical Update szolgálat

A Dell Technical Update szolgálat proaktív e-mail értesítéseket küld a számítógépét érintő szoftver és hardverfrissítésekről. A szolgáltatás ingyenes, a tartalma, formátuma és az értesítések gyakorisága pedig személyre szabhatóan beállítható.

A Dell Technical Update szolgáltatásra való feliratkozáshoz látogasson el a support.dell.com/technicalupdate webcímre.

Dell Support segédprogram

A Dell Support segédprogram telepítve van a számítógépen és a tálcán található Dell Support,  ikonon, vagy a **Start** gombon keresztül elérhető. Használja ezt a segédprogramot hogy a számítógépes környezet saját maga végezze el a karbantartást, szoftver-frissítést.

A Dell Support segédprogram indítása

Indítsa a Dell Suport segédprogramot a tálcán levő  ikonról, vagy a **Start** menüből.

Amennyiben a Dell Suport ikon nem jelenik meg a tálcán:

- 1 Kattintson **Start**→ **All Programs**→ **Dell Support**→ **Dell Support Settings**.
- 2 Győződjön meg róla, hogy a **Show icon on the taskbar** (Ikon mutatása a tálcán) lehetőség be van jelölve.



MEGJEGYZÉS: Ha a Dell Support segédprogram nem elérhető a **Start** menün keresztül, látogassa meg a support.dell.com címet és töltsse le onnan a szoftvert.

A Dell Support segédprogram testreszabott az Ön számítógépének környezetére.

A tálcán levő  ikon különbözőképpen működik ha egyet, kettőt vagy jobb egér gombbal kattint rajta.

Kattintás a Dell Support ikonon

Kattintson bal vagy jobb gombbal a  ikonon a következő feladatok elvégzéséhez:

- Ellenőrizze a számítógép környezetét.
- Tekintse meg a Dell Suport segédprogram beállításait.
- A Dell Support segédprogram sűgójának indítása.
- Gyakran feltett kérdések megtekintése.

- Tudjon meg többet a Dell Suport segédprogramról.
- Kapcsolja ki a Dell Support segédprogramot.

Kettős kattintás a Dell Support ikonon

Kattintson kettőt a  ikonon a számítógép környezetének kézi ellenőrzéséhez, gyakran feltett kérdések megtekintéséhez, a Dell Suport segédprogram súgójának elindításához és a Dell Suport beállításainak megtekintéséhez.

Bővebb információkért a Dell Support segédprogramról, kattintson a kérdőjelre (?) a **Dell™ Support** képernyő tetején.

Szoftver újratelepítése

Illesztőprogramok

Az illesztőprogramok megkeresése

Ha valamelyik eszköz működésében zavart észlel, állapítsa meg, hogy a hibát nem az illesztőprogram okozza-e, és szükség esetén frissítse az illesztőprogramot.

Microsoft® Windows Vista®:

- 1 Kattintson a Windows Vista Start gombra , majd jobb egérgombbal a **Számítógép** elemre.
- 2 Kattintson a **Tulajdonságok** → **Eszközkezelő** pontra.



MEGJEGYZÉS: Megjelenhet a **Felhasználói fiók felügyelete** ablak.

Ha rendszergazdai jogokkal rendelkezik a számítógépen, kattintson a **Folytatás** gombra. Ellenkező esetben a továbblépéshez kérjen segítséget a rendszergazdától.

Microsoft Windows® XP:

- 1 Kattintson a **Start** → **Vezérlőpult** parancsra.
- 2 A **Kategória választása** részen kattintson a **Teljesítmény és karbantartás** elemre, majd kattintson a **Rendszer** elemre.
- 3 A **Rendszertulajdonságok** ablakban kattintson a **Hardver** fülre, és kattintson az **Eszközkezelő** elemre.

Ellenőrizze a listán, van-e olyan eszköz, amelynek ikonján felkiáltójel látható (sárga színnel bekarikázott [!]).

Ha van, valószínűleg újra kell telepítenie az illesztőprogramot, vagy új illesztőprogramot kell telepítenie (lásd: „Az illesztőprogramok és segédprogramok újratelepítése”, 54. oldal).



Az illesztőprogramok és segédprogramok újratelepítése



FIGYELMEZTETÉS: A Dell Support webhelyén a support.dell.com oldalon és a *Drivers and Utilities* (Illesztőprogramok és segédprogramok) adathordozón Dell™ számítógépek számára jóváhagyott illesztőprogramok találhatók. Amennyiben más helyről származó illesztőprogramokat telepít, számítógépe nem biztos, hogy megfelelően fog működni.

Visszatérés az illesztőprogram előző verziójához.

Windows Vista:

- 1 Kattintson a Windows Vista Start gombra , majd jobb egérgombbal a **Számítógép** elemre.
- 2 Kattintson a **Tulajdonságok** → **Eszközkezelő** pontra.
 **MEGJEGYZÉS:** Megjelenhet a **Felhasználói fiók felügyelete** ablak. Ha rendszergazdai jogokkal rendelkezik a számítógépen, kattintson a **Folytatás** gombra. Ellenkező esetben az Eszközkezelő használatához kérjen segítséget a rendszergazdától.
- 3 Kattintson a jobb egérgombbal az eszközre, amelynek az illesztőprogramját telepítette, majd válassza a **Tulajdonságok** menüpontot.
- 4 Kattintson az **Illesztőprogram** fül → **Visszaállítás** lehetőségére.

Windows XP:

- 1 Kattintson a **Start** → **Sajátgép** → **Tulajdonságok** → **Hardver** → **Eszközkezelő** elemre.
- 2 Kattintson a jobb egérgombbal az eszközre, amelynek az illesztőprogramját telepítette, majd válassza a **Tulajdonságok** menüpontot.
- 3 Kattintson az **Illesztőprogram** fül → **Visszaállítás** lehetőségére.

Ha az illesztőprogram visszaállítása nem oldotta meg a problémát, használja a rendszer-visszaállítást (lásd: „Az operációs rendszer visszaállítása”, 56. oldal) a számítógép korábbi, az új eszköz illesztőprogramjának telepítése előtti állapotára való visszaállításához.

A Drivers and Utilities adathordozó használata

Ha sem az illesztőprogram-visszaállítás, sem a rendszer-visszaállítás (lásd „Az operációs rendszer visszaállítása”, 56. oldal) nem oldja meg a problémát, telepítse újra az illesztőprogramot a *Drivers and Utilities* CD-ről.

- 1 A Windows munkaasztal megjelenítése után helyezze be a *Drivers and Utilities* CD/DVD-t.

Ha első alkalommal használja a *Drivers and Utilities* adathordozót, folytassa a 2. lépéssel. Ha nem, folytassa az 5. lépéssel.

- 2 Amikor elindul a *Drivers and Utilities* CD/DVD telepítőprogramja, kövesse a képernyőn megjelenő utasításokat.



MEGJEGYZÉS: Legtöbb esetben a *Illesztő és segédprogramok* alkalmazás automatikusan elindul. Ha nem, indítsa el a Windows Explorert, kattintson a média meghajtón, hogy megjelenítse a tartalmát, majd kattintson kettőt az **autorcd.exe** állományon.

- 3 Amikor megjelenik az **InstallShield Wizard Complete** (A telepítővarázsló elkészült) ablak, távolítsa el a *Drivers and Utilities* lemezt és kattintson a **Finish** (Befejezés) gombra a számítógép újraindításához.
- 4 A Windows munkaasztal megjelenítése után helyezze be újra a *Drivers and Utilities* adathordozót.
- 5 A **Welcome Dell System Owner** (Üdvözljük a Dell rendszer tulajdonosát!) képernyő megjelenésekor kattintson a **Tovább** gombra.



MEGJEGYZÉS: A *Drivers and Utilities* (illesztőprogramok és segédprogramok) adathordozó csak az eredetileg a számítógépbe telepített hardverekhez tartozó illesztőprogramokat jeleníti meg. Ha más hardvert is telepített, lehet, hogy az új hardver illesztőprogramja nem jelenik meg. Amennyiben ezek az illesztőprogramok nem jelennek meg, lépjen ki a *Drivers and Utilities* (Illesztőprogramok és segédprogramok) programból. Az illesztőprogramról az eszköz dokumentációjában olvashat tudnivalókat.

Egy üzenet szerint az adathordozó észleli a számítógépben lévő hardvereket.



A számítógép által használt illesztőprogramok automatikusan megjelennek a **Saját illesztőprogramok - A forrás CD azonosította ezeket az eszközöket a rendszerben** ablakban.

- 6 Kattintson az újratelepíteni kívánt illesztőprogramra, és kövesse a képernyőn megjelenő utasításokat.

Ha egy adott illesztőprogram nem szerepel a listában, akkor az illesztőprogramra nincs szüksége az operációs rendszernek.

Az illesztőprogramok manuális újratelepítése

Miután kicsomagolta az illesztőprogram fájljait a merevlemezre a korábbi részben leírt módon:

- 1 Kattintson a Windows Vista Start gombra , majd jobb egérgombbal a **Számítógép** elemre.
- 2 Kattintson a **Tulajdonságok** → **Eszközkezelő** pontra.
 **MEGJEGYZÉS:** Megjelenhet a **Felhasználói fiók felügyelete** ablak. Ha rendszergazdai jogokkal rendelkezik a számítógépen, kattintson a **Folytatás** gombra. Ellenkező esetben az Eszközkezelő használatához kérjen segítséget a rendszergazdától.
- 3 Kattintson duplán annak az eszköznek a típusára, amelyhez telepíti az illesztőprogramot (például, **Audio** vagy **Video**).
- 4 Kattintson duplán annak az eszköznek a nevére, amelyhez telepíti az illesztőprogramot.
- 5 Kattintson az **Illesztőprogram** fülön az → **Illesztőprogram frissítése** → **Illesztőprogram keresése a számítógépen** elemre.
- 6 Kattintson a **Tallózás** gombra, és keresse meg azt a helyet, ahová előzőleg másolta az illesztőprogramokat.
- 7 Amikor megjelenik a megfelelő illesztőprogram neve, kattintson az illesztőprogram nevére, majd az → **OK** → **Tovább** gombokra.
- 8 Kattintson a **Befejezés** gombra, és indítsa újra a számítógépet.

Az operációs rendszer visszaállítása

Az operációs rendszert a következő módokon állíthatja vissza:

- A Microsoft Windows Rendszer-visszaállítás a számítógépet egy korábbi működési állapotba helyezi vissza, az adatfájlok érintése nélkül. Az operációs rendszer visszaállítására és az adatfájlok megőrzésére használja első megoldásként a rendszer-visszaállítási szolgáltatást.
- A Dell Factory Image Restore (elérhető Windows Vista alatt) visszaállítja a merevlemezt a vásárlás pillanatának megfelelő állapotba. Ez a program végleg töröl minden adatot a merevlemezről, és eltávolít minden programot, amelyet Ön a számítógép kézhezvétele óta telepített. A Dell Factory Image Restore szolgáltatást csak abban az esetben használja, ha a rendszer-visszaállítás nem oldotta meg az operációs rendszer problémáját.

- Amennyiben *operációs rendszer* adathordozót kapott a számítógéphez, annak használatával is visszaállíthatja az operációs rendszert. Azonban az Operációs rendszer adathordozó használata is töröl minden adatot a merevlemezről. Az adathordozót *csak* abban az esetben használja, ha a rendszer-visszaállítás nem oldotta meg az operációs rendszer problémáját.

A Microsoft® Windows® rendszer-visszaállítás használata

A Windows operációs rendszer rendszer-visszaállítás funkciója segítségével a számítógép visszaállítható egy korábbi, működőképes állapotra (az adatfájlok érintése nélkül), ha a hardverben, szoftverben vagy más rendszerbeállításban történt módosítás miatt a rendszer nemkívánatos működési állapotba került. A rendszer-visszaállítás bármely módosítása a számítógépen teljes mértékben visszafordítható.



FIGYELMEZTETÉS: Az adatfájlokról rendszeresen készítsen biztonsági másolatot. A rendszer-visszaállítás nem követi nyomon az adatfájlokat és nem is állítja helyre őket.



MEGJEGYZÉS: A dokumentumban ismertetett eljárások a Windows alapértelmezett nézetére érvényesek, és nem feltétlenül érvényesek, ha a Dell™ számítógépen a Windows Classic nézetet állítja be.



MEGJEGYZÉS: Állítsa a Dell™ számítógépét a Windows klasszikus nézetére.

A rendszer-visszaállítás indítása

Windows Vista:

- 1 Kattintson a **Start** gombra .
- 2 A Keresés indítása mezőbe írja be, hogy **Rendszer-visszaállítás**, majd nyomja meg az <Enter> billentyűt.



MEGJEGYZÉS: Megjelenhet a **Felhasználói fiók felügyelete** ablak. Ha rendelkezik rendszergazdai jogokkal a számítógépen, kattintson a **Folytatás** gombra; ellenkező esetben a művelet folytatása érdekében forduljon a rendszergazdához.

- 3 Kattintson a **Next** gombra, és kövesse a képernyőn megjelenő további utasításokat.

Abban az esetben, ha a rendszer-visszaállítás nem oldotta meg a problémát, visszavonhatja a legutolsó rendszer-visszaállítást (lásd: „Az utolsó rendszer-visszaállítás visszavonása”, 58. oldal).

Windows XP:

➔ **FIGYELMEZTETÉS:** Mielőtt a számítógépét visszaállítaná egy korábbi működési állapotra, minden nyitott fájl mentsen el, és zárja be a futó programokat. A rendszer teljes visszaállításáig ne módosítson, nyisson meg vagy töröljön fájlokat vagy programokat.

- 1 Kattintson a **Start** → **Minden program** → **Kellékek** → **Rendszerezszközök** → **Rendszer-visszaállítás** pontra.
- 2 Válassza a **Számítógép visszaállítása egy korábbi időpontra** vagy a **Visszaállítási pont létrehozása** lehetőséget.
- 3 Kattintson a **Tovább** gombra, és kövesse a képernyőn megjelenő további utasításokat.

Az utolsó rendszer-visszaállítás visszavonása

➔ **FIGYELMEZTETÉS:** Az utolsó rendszer-visszaállítás visszavonása előtt mentsen el és zárjon be minden nyitott fájlt, és lépjen ki minden futó programból. A rendszer teljes visszaállításáig ne módosítson, nyisson meg vagy töröljön fájlokat vagy programokat.

Windows Vista:

- 1 Kattintson a **Start** gombra .
- 2 A Keresés indítása mezőbe írja be, hogy **Rendszer-visszaállítás**, majd nyomja meg az <Enter> billentyűt.
- 3 Kattintson az **Utolsó visszaállítás visszavonása** lehetőségre, majd a **Tovább** gombra.

Windows XP:

- 1 Kattintson a **Start** → **Minden program** → **Kellékek** → **Rendszerezszközök** → **Rendszer-visszaállítás** pontra.
- 2 Kattintson az **Utolsó visszaállítás visszavonása** lehetőségre, majd a **Tovább** gombra.

A rendszer-visszaállítás engedélyezése



MEGJEGYZÉS: A Windows Vista nem tiltja le a rendszer-visszaállítást; függetlenül a kevés lemezhelytől. Ennélfogva, az alábbi lépések csak a Windows XP esetén érvényesek

Ha 200 MB-nál kevesebb szabad lemezterülettel rendelkező Windows XP programot telepít újra, a rendszer-visszaállítás automatikusan le van tiltva.

A rendszer-visszaállítás állapotának megtekintéséhez:

- 1 Kattintson a **Start** → **Vezérlőpult** → **Teljesítmény és karbantartás** → **Rendszer** pontra.
- 2 Kattintson a **Rendszer-visszaállítás** fülre, és győződjön meg róla, hogy a **Rendszer-visszaállítás kikapcsolása** jelölőnégyzet nincs bejelölve.

A Factory Image Restore segédprogram használata:



FIGYELMEZTETÉS: A Dell PC Restore vagy a Dell Factory Image Restore szolgáltatás véglegesen töröl minden adatot a merevlemezről, eltávolít minden olyan programot és illesztőprogramot, amit Ön a számítógép átvétele óta telepített. Ha módja van rá, készítse biztonsági mentést az adatokról a szolgáltatás használata előtt. A Dell Factory Image Restore szolgáltatást csak abban az esetben használja, ha a rendszer-visszaállítás nem oldotta meg az operációs rendszer problémáját.



MEGJEGYZÉS: A Dell Factory Image Restore egyes országokban és számítógépeken lehet hogy nem elérhető

A Dell Factory Image Restore (Windows Vista) szolgáltatást csak mint utolsó módszert alkalmazza az operációs rendszer visszaállítására. Ezek a szolgáltatások a merevlemez a számítógép vásárlásakor működőképes állapotra állítják vissza. Minden a számítógép kézhezvétele óta telepített program és fájl – többek között az adatfájlok is – véglegesen törlődnek a merevlemezről. Az adatfájlok közé tartoznak a dokumentumok, a számológépek, az e-mail üzenetek, a digitális fényképek, a zenefájlok stb. Lehetőség esetén készítse biztonsági mentést minden adatról a Dell Factory Image Restore használata előtt.

Dell Factory Image Restore (csak Windows Vista esetében)

- 1 Kapcsolja be a számítógépet. Ha a Dell embléma megjelenésekor többször lenyomja az <F8> gombot, megjelenik a Vista Speciális rendszerindítási beállítások ablaka.

- 2 Válassza ki a **Számítógép javítása** elemet.
Megjelenik a System Recovery Options(Rendszerjavítási opciók) ablak.
- 3 Válasszon billentyűzetet, majd kattintson a **Tovább** gombra.
- 4 A javítási opciók eléréséhez jelentkezzen be helyi rendszergazdaként.
A parancssor eléréséhez írja be a felhasználó neve mezőbe, hogy rendszergazda, majd kattintson az **OK** gombra.
- 5 Kattintson a **Dell Factory Image Restore** (Dell gyári rendszerkép-visszaállítás) elemre.



MEGJEGYZÉS: A konfigurációtól függően lehetséges, hogy először a **Dell Factory Tools** elemet, majd a **Dell Factory Image Restore** elemet kell kiválasztania.

- 6 A Dell Factory Restore Image (Dell gyári lemezkép visszaállítása) üdvözlő képernyőn kattintson a **Next** (Tovább) gombra.
A Confirm Data Deletion (adattörlés jóváhagyása) képernyő jelenik meg.
- ➔ **FIGYELMEZTETÉS:** Amennyiben nem akarja folytatni a Factory Image Restore segédprogramot, kattintson a **Cancel** (Mégse) gombra.
- 7 Kattintson a jelölőnégyzetbe, hogy jóváhagyja a merevlemez újraformázását és a rendszer szoftverek gyári állapotra történő visszaállítását, majd kattintson a **Next** (Tovább) gombra.
Elkezdődik a visszaállítási folyamat, amely öt vagy több percet is igénybe vehet. Az operációs rendszer és a gyárilag telepített alkalmazások visszaállításakor megjelenik egy üzenet.
- 8 Kattintson a **Finish** (Befejez) gombon, hogy újraindítsa a számítógépet.

Az Operating System (Operációs rendszer) adathordozó használata

Előkészületek

Amennyiben a Windows operációs rendszer újratelepítését fontolgatja egy újonnan telepített illesztőprogrammal fennálló probléma kijavítása érdekében, először próbálja meg használni a Windows Device Driver Rollback (Windows Eszköz-illesztőprogram visszaállítása) segédprogramot. Lásd: „Visszatérés az illesztőprogram előző verziójához.”, 54. oldal. Ha az Eszköz-illesztőprogram vizsgárgörgetése nem oldotta meg a problémát, használja a Microsoft Windows Rendszer-visszaállítást az operációs rendszer korábbi, az új eszköz illesztőprogramjának telepítése előtti állapotára való visszaállításához. Lásd: „A Microsoft® Windows® rendszer-visszaállítás használata”, 57. oldal.

-  **FIGYELMEZTETÉS:** A telepítés végrehajtása előtt az elsődleges merevlemezzen lévő minden adatfájlról készítsen biztonsági másolatot. A hagyományos merevlemez-konfigurációk esetében az elsődleges meghajtó a számítógép által először észlelt meghajtó.

A Windows újratelepítéséhez szüksége van a Dell™ *Operációs rendszer* és a Dell *Illesztőprogramok és segédprogramok* adathordozókra.

-  **MEGJEGYZÉS:** Az *Illesztőprogramok és segédprogramok* adathordozó a számítógép összeszerelésekor telepített illesztőprogramokat tartalmazza. Használja a Dell *Illesztőprogramok és segédprogramok* adathordozót bármely szükséges illesztőprogram betöltéséhez. Attól függően, hogy honnan rendelte a számítógépet, vagy hogy kérte-e az adathordozót, a Dell *Illesztőprogramok és segédprogramok* lemez és az *Operációs rendszer* lemez nem biztos, hogy a számítógép részét képezik.

A Windows újratelepítése

Az újratelepítés 1-2 órát vehet igénybe. Az operációs rendszer újratelepítése után az egyes eszközök illesztőprogramjait, a vírusvédelmi programokat és egyéb szoftvereket is ismételten fel kell telepítenie.

- 1 Mentsen el és zárjon be minden nyitott fájlt, és lépjen ki minden nyitott programból.
- 2 Helyezze be az *Operációs rendszer* adathordozót.
- 3 Amennyiben a Windows telepítése üzenet megjelenik, kattintson a **Kilépés** gombon.
- 4 Indítsa újra a számítógépet.

Amikor a DELL embléma megjelenik, azonnal nyomja meg az <F12> billentyűt.

-  **MEGJEGYZÉS:** Ha túl sokáig vár és megjelenik az operációs rendszer logója, várjon tovább, amíg megjelenik a Microsoft® Windows® asztal; majd kapcsolja ki a számítógépet, és próbálja újra.

-  **MEGJEGYZÉS:** Az alábbi lépések csak egyszer változtatják meg az indító szekvenciát. A következő indítás alkalmával a számítógép a rendszerbeállításokban megadott eszközöknek megfelelően indul el.

- 5 Amikor megjelenik az indítóeszközök listája, jelölje ki a **CD/DVD/CD-RW meghajtót** majd nyomja meg az <Enter> gombot.
- 6 A **CD-ROM-ról való indításhoz** nyomjon meg bármilyen gombot és kövesse a képernyőn megjelenő utasításokat.

Információkeresés



MEGJEGYZÉS: Néhány szolgáltatás vagy adathordozó opcionális, ezért nem biztos, hogy a számítógép rendelkezik vele. Elképzelhető, hogy egyes funkciók vagy meghajtók bizonyos országokban nem elérhetőek.



MEGJEGYZÉS: A számítógéphez kiegészítő információk is tartozhatnak.

Dokumentum/Média/Címke	Tartalomjegyzék
<p>Szervic címke/expressz szerviz kód</p> <p>A szervic címke vagy expressz szerviz kód a számítógépen található</p>	<ul style="list-style-type: none"> A számítógépet a szervic címkével lehet azonosítani a support.dell.com webhely használatakor vagy a műszaki támogatás igénybevételekor. A műszaki támogatás igénybevétele során az expressz szerviz kód megadásával irányíthatja telefonhívását a megfelelő szakemberhez. <p>MEGJEGYZÉS: A szervic címke vagy expressz szerviz kód a számítógépen található</p>
<p>Drivers and Utilities lemez</p> <p>A <i>Illesztő- és segédprogramok</i> adathordozó egy CD vagy DVD-lemez, amit a számítógéppel együtt szállítanak.</p>	<ul style="list-style-type: none"> Diagnosztikai program a számítógéphez A számítógép illesztőprogramjai <p>MEGJEGYZÉS: Az illesztőprogramok és a dokumentációk legfrissebb verziója a support.dell.com weboldalon található meg.</p> <ul style="list-style-type: none"> Notebook System Software (NSS) Olvással fájlok <p>MEGJEGYZÉS: A lemez Olvással fájlokat is tartalmazhat, amelyek a számítógép legfrissebb műszaki változtatásairól tájékoztatnak, vagy szakembereknek és tapasztalt felhasználóknak nyújtanak speciális technikai segédanyagokat.</p>

Dokumentum/Média/Címke	Tartalomjegyzék
<p>Az operációs rendszer adathordozója</p> <p>Az <i>Operációs rendszer</i> adathordozó egy CD vagy DVD-lemez, amit a számítógéppel együtt szállítanak.</p>	<p>Az operációs rendszer újratelepítése</p>
<p>Biztonsági, szabályozó, jótállási és támogató dokumentáció</p> <p>Elképzeltető, hogy ez az információ a számítógéppel együtt szállítódik. További, szabályozással kapcsolatos információkért lásd a Regulatory Compliance Homepage (Szabályozási megfelelés honlapja) a www.dell.com címen a következő webhelyen: www.dell.com/regulatory_compliance.</p>	<ul style="list-style-type: none"> • Jótállási adatok • Szerződési feltételek (csak USA) • Biztonsági előírások • Szabályozással kapcsolatos információk • ergonomiával kapcsolatos információk • Végfelhasználói licencszerződés
<p>Szervizelési kézikönyv</p> <p>A számítógép <i>Szervizelési kézikönyve</i> megtalálható a support.dell.com címen.</p>	<ul style="list-style-type: none"> • Alkatrészek eltávolítása és cseréje • Rendszerbeállítások konfigurálása • Hibakeresés és -elhárítás
<p>Dell Technology Útmutató</p> <p>A <i>Dell Technology Útmutató</i> megtalálható a support.dell.com weboldalon.</p>	<ul style="list-style-type: none"> • Az operációs rendszerről • Az eszközök használata és karbantartása • Olyan technológiák megértése, mint RAID, Internet, Bluetooth® vezeték nélküli technológia, e-mail, hálózat, stb.
<p>Microsoft® Windows® Licenccímké</p> <p>A Microsoft Windows Licenc a számítógépen található</p>	<ul style="list-style-type: none"> • Itt rendelkezésére áll az operációs rendszer termékkulcsa.

Segítségkérés

Segítségyszerzés

 **VIGYÁZAT:** Amennyiben el kell távolítani a számítógép burkolatát, először húzza ki a tápellátás kábelt és a modem kábeleket az elektromos aljzathoz. Kövesse a számítógéphez kapott biztonsági utasításokat.

Amennyiben problémát tapasztal a számítógéppel, az alábbi lépésekben leírtak végrehajtásával diagnosztizálhatja, és elháríthatja a problémát:

- 1 A számítógép problémájára vonatkozó információkat és műveleteket lásd a „Hibaelhárítási javaslatok” című részben a 46. oldalon.
- 2 A Dell Diagnostics futtatási műveleteit lásd a „Dell Diagnostics” című részben a 44. oldalon.
- 3 Töltse ki a következőt: Diagnosztikai ellenőrzőlista 70. oldal.
- 4 Vegye igénybe a Dell Support honlapon (**support.dell.com**) elérhető online szolgáltatásokat a telepítési és hibaelhárítási műveletekhez. A Dell online bővebb támogatási listáját megtalálhatja az „Online Szolgáltatások” című részben a 66. oldalon.
- 5 Amennyiben az előző lépések nem oldották meg a problémát, nézze meg a Kapcsolatfelvétel a Dell-lel című részt a 71. oldalon.



MEGJEGYZÉS: Hívja a Dell támogatást a számítógép közelében lévő telefonról, hogy az ügyfélszolgálat munkatársa segíthessen a szükséges műveletek elvégzésében.



MEGJEGYZÉS: Nem minden országban áll rendelkezésre a Dell expressz szervizkód rendszer.

A Dell automatizált telefonos rendszerének utasítására, írja be az expressz szervizkódot, hogy a hívás a megfelelő ügyfélszolgálati munkatárshoz kerüljön. Amennyiben nincsen expressz szervizkódja, nyissa meg a **Dell Accessories** mappát, kattintson duplán az **expressz szervizkód** ikonra, és kövesse az utasításokat.

A Dell Support használatával kapcsolatos utasításokért lásd: „Műszaki támogatás és ügyfélszolgálat” című részt a 66. oldalon.



MEGJEGYZÉS: Az alábbi szolgáltatások némelyike nem mindig elérhető az Egyesült Államokon kívül. Hívja fel a Dell képviselőt az elérhetőséggel kapcsolatos információkért.

Műszaki támogatás és ügyfélszolgálat

A Dell ügyfélszolgálat a készséggel ad választ minden Dell™ hardverrel kapcsolatos kérdésre. Ügyfélszolgálatunk munkatársai számítógép alapú diagnosztikát használnak a gyors és pontos válaszok érdekében.

A Dell támogatási szolgálat elérhetőségét megtekintheti a „Telefonhívás előtti teendők” című részben a 69. oldalon, majd keresse meg a lakóhelyének megfelelő elérhetőséget, vagy látogasson el a **support.dell.com** oldalra.

DellConnect™

A DellConnect egy egyszerű online hozzáférési eszköz, ami lehetővé teszi, hogy a Dell ügyfélszolgálati alkalmazottja egy szélessávú kapcsolattal hozzáférjen a számítógépjéhez, majd diagnosztizálja, és megjavítsa a hibát az Ön felügyelete mellett. További információkért látogasson el a **support.dell.com** oldalra, és kattintson a **DellConnect** pontra.

Online Szolgáltatások

A Dell termékeit és szolgáltatásait az alábbi webhelyeken ismerheti meg:

www.dell.com

www.dell.com/ap (csak Ázsia/Csendes-óceán térsége)

www.dell.com/jp (csak Japán)

www.euro.dell.com (csak Európa)

www.dell.com/la (Latin-Amerika és Karib-térség országai)

www.dell.ca (csak Kanada)

A Dell Support az alábbi webhelyeken és e-mail címeken keresztül érhető el:

- Dell Support webhelyek
support.dell.com
support.jp.dell.com (csak Japán)
support.euro.dell.com (csak Európa)
- Dell Support e-mail címek
mobile_support@us.dell.com
support@us.dell.com
la-techsupport@dell.com (csak Latin-Amerika és Karib-térség országai)
apsupport@dell.com (csak Ázsia/Csendes-óceán térsége)
- Dell Marketing és Sales e-mail címek
apmarketing@dell.com (csak Ázsia/Csendes-óceán térsége)
sales_canada@dell.com (csak Kanada)
- Névtelen fájlátviteli protokoll (FTP)
ftp.dell.com
Lépjen be névtelen (anonymous) felhasználóként, és használja az e-mail címét jelszóként.

AutoTech Service

A Dell automatizált támogatási szolgálata—AutoTech—a Dell ügyfelei által feltett, laptop és asztali számítógépekkel kapcsolatos leggyakoribb kérdésekre tartalmaz előre rögzített válaszokat.

Amikor felhívja az AutoTech-et, a telefon gombjainak megnyomásával válassza ki a kérdéseire vonatkozó témákat. A lakóhelyének megfelelő telefonszámot megtalálja a „Kapcsolatfelvétel a Dell-lel” című részben a 71. oldalon.

Automatizált rendelési állapot szolgálat

A Dell-nél rendelt bármely termék státuszát ellenőrizheti a support.dell.com weblapon, vagy felhívhatja az automatizált rendelési állapot szolgálatot. A rögzített hang megkéri Önt a rendelés megtalálásához és jelentéséhez szükséges adatok megadására. A lakóhelyének megfelelő telefonszámot megtalálhatja a „Kapcsolatfelvétel a Dell-lel” című részben a 71. oldalon.

Problémák a rendeléssel

Amennyiben problémája van rendelésével, például hiányzó vagy hibás alkatrészek, helytelen számlázás, forduljon a Dell ügyfélszolgálatához. Híváskor készítse elő számláját vagy a csomagszelvényét. A lakóhelyének megfelelő telefonszámot megtalálhatja a „Kapcsolatfelvétel a Dell-lel” című részben a 71. oldalon.

Termékinformáció

Ha információra van szüksége a Dell-nél kapható további termékekkel kapcsolatban, vagy ha megrendelést szeretne feladni, látogasson el a www.dell.com weboldalra. A lakóhelyének megfelelő telefonszámért, vagy, ha kereskedelmi ügyintézővel szeretne beszélni, tekintse meg a „Kapcsolatfelvétel a Dell-lel” című részt a 71. oldalon című részt.

Eszközők visszaküldése garanciális javításra vagy visszafizetésre

Készítsen elő minden javításra vagy visszafizetésre visszaküldendő eszközt, az alábbiak szerint:

- 1 Hívja fel a Dell-t, hogy kapjon egy Visszaküldött termékazonosító számot, és írja rá olvashatóan, jól kivehetően a dobozra.

A lakóhelyének megfelelő telefonszámot megtalálhatja a: „Kapcsolatfelvétel a Dell-lel” című részben a 71. oldalon. Küldje el a számla másolatát, és a visszaküldés okát is írja le részletesen.

- 2 Küldje el a diagnosztikai ellenőrzőlistát (lásd a: „Diagnosztikai ellenőrzőlista” című részben a 70. oldalon), feltüntetve a futtatott tesztek és a Dell Diagnostics hibajelzéseit (lásd a: „Kapcsolatfelvétel a Dell-lel” című részben a 71. oldalon).

- 3 Készülékcsere vagy visszafizetés esetén küldje el az eszköz(ök)höz tartozó kellékeket (tápkábelek, szoftveres hajlékonylemezek, útmutatók stb.).
- 4 A visszaküldésre szánt berendezést csomagolja az eredeti (vagy azzal egyenértékű) csomagolásba.

A szállítási költségeket Ön vállalja. Szintén Ön felelős a visszaküldött termék biztosításáért, valamint vállalja a termék eltűnésének fennálló kockázatát a szállítás közben. Utánvételes csomagokat nem fogadunk el.

Azokat a csomagokat, amelyek az előírt szükségleteknek nem tesznek eleget, visszaküldjük a feladónak.

Telefonhívás előtti teendők



MEGJEGYZÉS: Híváskor készítse elő az Express szervizkódot. A kód segítségével a Dell automata telefonos támogatásrendszere hatékonyabban irányítja hívását a megfelelő helyre. A Szervizcímken szereplő számot is kérhetik Öntől (a számítógép hátulján vagy alján található).

Ne felejtse el kitölteni a Diagnosztikai ellenőrzőlistát („Diagnosztikai ellenőrzőlista” 70. oldal). Amennyiben lehetséges, kapcsolja be a számítógépet, mielőtt felhívja a Dell-t segítségért, és a számítógép közelében lévő készülékről telefonáljon. Előfordulhat, hogy megkérik néhány parancs begépelésére, részletes információ átadására működés közben, vagy, hogy próbáljon ki más lehetséges hibaelhárítási lépést magán a számítógépen. Győződjön meg róla, hogy a számítógép dokumentációi elérhetőek.



VIGYÁZAT: Mielőtt a számítógép belsejében dolgozna, kövesse a számítógéppel kapott biztonsági utasításokat.

Diagnosztikai ellenőrzőlista

Név:

Dátum:

Cím:

Telefonszám:

Szervizcímke (vonalkód a számítógép hátulján vagy alján):

Expressz szervizkód:

Visszaküldött termék azonosítószáma (ha kapott ilyet a Dell műszaki támogatást ellátó munkatársától):

Operációs rendszer és verziója:

Eszközök:

Bővítőkártyák:

Csatlakozik hálózathoz? Igen Nem

Hálózat, verzió és hálózati adapter:

Programok és verziók:

Nézze át az operációs rendszer dokumentációit, hogy meghatározhassa a rendszerindító fájlok tartalmát. Ha a számítógéphez nyomtató csatlakozik, nyomtasson ki minden fájlt. Ha mégsem, mentse el az összes fájl tartalmát, mielőtt felhívná a Dell-t.

Hibaüzenet, hangkód vagy diagnosztikai kód:

A probléma leírása és a végrehajtott hibaelhárítási műveletek:

Kapcsolatfelvétel a Dell-lel

Az Egyesült Államokban lévő ügyfelek hívják a 800-WWW-DELL (800-999-3355) számot.



MEGJEGYZÉS: Amennyiben nem rendelkezik aktív internetkapcsolattal, elérhetőséget találhat a megrendelőlap, számlán, csomagolás szelvényen vagy a Dell termékkatalógusban.

A Dell többféle online és telefonos támogatási és szolgáltatási megoldást kínál. Az elérhetőség országonként és termékenként változik, és előfordulhat, hogy néhány szolgáltatás nem áll rendelkezésre az Ön régiójában. A Dell-t kereskedelmi, műszaki támogatás vagy ügyfélszolgálati ügyek miatt felkeresheti a:

- 1 support.dell.com** címen és ellenőrizheti, hogy az Ön országa vagy régiója szerepel-e a **Choose A Country/Region** (Válasszon országot/régiót) legördülő menüben a lap alján.
- 2** Kattintson a bal oldalon található **Lépjen kapcsolatba velünk** lehetőségre, és válassza ki a megfelelő szolgáltatást vagy támogatást, amelyre szüksége van.
- 3** Lépjen kapcsolatba a Dell-el az Önnek legkényelmesebb módon.

Tárgymutató

A

adathordozó

Illesztőprogramok
és segédprogramok, 63
operációs rendszer, 64

B

Biztonsági információk, 64

C

csatlakoztatás

IEEE 1394 eszközök, 14
internet, 16
váltóáramú adapter, 13

D

Dell

kapcsolatba lépés, 65, 71
Műszaki frissítés szolgálat, 51
műszaki támogatás
és ügyfélszolgálat, 66
Support segédprogram, 51
szoftver frissítések, 51

Dell Diagnostics, 44

indítás a Drivers and Utilities
adathordozóról, 46
indítás a merevlemezről, 45

Dell gyári lemezkép
visszaállítása, 59

Dell Technology Útmutató, 64

DellConnect, 66

diagnosztika

Dell, 44
hangkódok, 33

dokumentáció, 63

Dell Technology Útmutató, 64
Szervizelési kézikönyv, 64

Drivers and Utilities adathordozó

Dell Diagnostics, 44

E

ergonómiával kapcsolatos
információk, 64

Express szervizkód, 63

F

Fájlok és beállítások átvitele
varázsló, 18

Feltételek, 64

frissítések

szoftver és hardver, 51

G

garanciális tudnivalók, 64

H

hangkódok, 33

hálózatok

áttekintés, 15

vezeték nélküli kapcsoló, 11

Wi-Fi Catcher hálózat kereső, 11

hibaelhárítás, 33, 64

a programok és a Windows
kompatibilitása, 50

Dell Diagnostics, 44

hibaüzenetek, 35

javaslatok, 46

kék képernyő, 50

memória, 48

program összeomlik, 49

számítógép nem válaszol, 49

szoftver, 49-51

üzemelési, 47

üzemjelző fény állapotok, 47

üzemjelző fények, 33

visszaállítás korábbi
állapotba, 56-57

hibaüzenetek

hangkódok, 33

I

illesztőprogramok

azonosítás, 53

Illesztőprogramok

és segédprogramok, 63

újratelepítés, 54

visszatérés az illesztőprogram
előző verziójához, 54

Illesztőprogramok

és segédprogramok

adathordozó, 55, 63

információk átvitele

az új számítógépre, 18

információk keresése, 63

Internet

vezeték nélküli kapcsoló, 11

Wi-Fi Catcher hálózat kereső, 11

internet

beállítás, 16

csatlakozás, 16

K

kapcsolatba lépés a Dell-lel, 65, 71

M

meghajtók, 53

memória

hibaelhárítás, 48

műszaki adatok, 23

N

Notebook rendszerszoftver, 63

O

Operating rendszer
adathordozó, 64

operációs rendszer
adathordozó, 60
Dell Factory gyári lemezkép
visszaállítása, 59
Rendszervisszaállítás, 56
számítógép visszaállítás, 59
újratelepítés, 64

operációs rendszer
termékkulcsa, 64

P

PC visszaállítás, 59

problémák
visszaállítás korábbi állapotba, 57

R

Rendszervisszaállítás, 56-57
engedélyezés, 59

S

S.M.A.R.T, 43
szabályozással kapcsolatos
információk, 64

számítógép
műszaki adatok, 23

Szervizcímke, 63

Szervizelési kézikönyv, 64

szoftver
frissítések, 51
hibaelhárítás, 50-51
problémák, 50
újratelepítés, 53

T

támogatás, 65
DellConnect, 66
helyi, 66
kapcsolatba lépés a Dell-lel, 71
műszaki támogatás és
ügyfélszolgálat, 66
online szolgáltatások, 66
támogatási információk, 64
telefonszámok, 71
telepítés
internet, 16

Ú

- újratelepítés
 - illesztőprogramok és segédprogramok, 54
 - szoftver, 53

Ü

- üzemelés
 - hibaelhárítás, 47
 - üzemjelző fény állapotok, 47

V

- varázslók
 - Fájlok és beállítások átvitele varázsló, 18
 - programkompatibilitási varázsló, 50
- Végfelhasználói licencszerződés (ELUA), 64

W

- Windows licenccímké, 64
- Windows Vista
 - Dell Factory gyári lemezkép visszaállítása, 59
 - Program-kompatibilitási varázsló, 50
 - Rendszervisszaállítás, 56-57
 - újratelepítés, 64
- Windows XP
 - Fájlok és beállítások átvitele varázsló, 18
 - Illesztőprogram-visszaállítás, 54
 - internet-kapcsolat beállítása, 17
 - PC visszaállítás, 59
 - Rendszervisszaállítás, 56-57
 - újratelepítés, 64
 - visszatérés az illesztőprogram előző verziójához, 54